





RAPPORT ANNUEL DU DÉLÉGATAIRE
SMAEP DAMONA (LOUVRES)

RÈGLEMENT GÉNÉRAL SUR LA PROTECTION DES DONNÉES

Le Règlement Général pour la Protection des Données, entré en vigueur le 25/05/2018, a renforcé les droits et libertés des personnes physiques sur leurs données à caractère personnel. Afin de s'y conformer, les responsables de traitement doivent adapter les mesures de protection les concernant. En conséquence, Veolia Eau France communique à travers le rapport annuel uniquement des données anonymisées ou agrégées.

REPERES DE LECTURE

Le document intègre différents pictogrammes qui vous sont présentés ci-dessous.

Repère visuel	Objectif
 ENGAGEMENT	Identifier rapidement nos engagements clés
 FOCUS	Mettre en évidence certaines de nos innovations et nos points différenciants
 RESPONSABILITÉ	Identifier nos démarches en termes de responsabilité environnementale, sociale, et sociétale

Avant-propos



Veolia – Rapport annuel du délégataire 2020

Monsieur le Maire,

Je suis heureux de vous adresser le **Rapport Annuel du Délégué** pour l'année 2020. Vous y retrouverez l'ensemble des informations techniques, économiques et environnementales relatives à la gestion de votre service d'eau.

Cette année 2020, si particulière, a mis à rude épreuve nos liens sociaux comme nos modèles économiques. Au plus fort de la crise de la Covid-19, nos équipes ont été mobilisées 24h/24 pour assurer la performance des services essentiels que nous fournissons à vos administrés. Du national au local, des cellules de pilotage de la crise ont été mises en place pour assurer le plan de continuité des activités. Si cela était encore nécessaire, cette crise a confirmé notre réactivité, notre ancrage territorial et la proximité avec vous, clients, usagers du service, citoyens. A ce propos, 93% des Français*, interrogés à l'issue du premier confinement, estiment que les professionnels de l'eau ont joué un rôle essentiel en assurant la continuité du service.

Cette crise a aussi été un puissant accélérateur dans la prise de conscience des impératifs écologiques et de leurs conséquences sur nos sociétés. Chez Veolia, nous sommes plus que jamais convaincus du caractère essentiel de nos métiers : pour garantir l'accès à l'eau et à l'assainissement pour tous ; pour lutter contre le réchauffement climatique et pour accompagner nos clients, collectivités et industriels, à s'y adapter ; pour contribuer, à long-terme, en tant que partenaire durable du service public, à la résilience et à l'attractivité des territoires. Nous sommes pleinement engagés dans la transformation écologique afin d'offrir aux collectivités des solutions innovantes pour faire face aux défis à venir.

Aujourd'hui, grâce à notre nouveau projet stratégique Impact Eau France, nous sommes prêts à faire de l'Eau un accélérateur de cette transformation écologique par une transformation verte et inclusive. Notre engagement se traduit notamment par 5 engagements climat à horizon 2023, sur l'empreinte carbone, le prélèvement de la ressource en eau, la biodiversité, la formation des salariés et l'accompagnement des consommateurs.

L'eau, à la fois « marqueur » du changement climatique et bien essentiel du quotidien, doit répondre à des attentes et des usages toujours plus nombreux : sécurité et qualité de l'eau distribuée, lutte contre les îlots de chaleur, réutilisation des eaux usées, gestion des nouveaux polluants... – sans compter l'attente légitime, de la part du consommateur, d'une expérience client innovante et agile, mais aussi inclusive et solidaire.

Les femmes et les hommes de l'activité Eau France de Veolia, représentés par notre Directeur/Directrice de Territoire, sont à vos côtés pour vous permettre de répondre à ces défis et d'anticiper ceux à venir. Soyez certain de leur engagement pour construire avec vous, pour votre territoire et ses habitants, les solutions durables les plus adaptées à votre service d'eau.

Je vous remercie de la confiance que vous accordez à nos équipes et vous prie d'agréer, Monsieur le Maire, l'expression de mes salutations les plus respectueuses.

Frédéric Van Heems,
Directeur Général, Eau France

**Selon le baromètre C.I.Eau / Kantar « Les Français et l'eau », 2020.*

PRESENTATION Eau France

Au cours des quatre dernières années, Osons 20/20 !, notre précédent plan stratégique, a permis de redonner des bases solides à l'Eau France pour accompagner nos clients.

Au cœur de cette transformation se trouve **l'écoute** de toutes nos parties prenantes :

- ✓ de nos clients collectivités, avec de nouveaux « Contrats de Service Public » sur mesure et flexibles, où notre rémunération est basée sur une performance que nous définissons ensemble, avec nos modules digitaux d'hypervision qui recueillent et analysent en temps réel et en toute transparence les informations du terrain pour rendre le service de l'eau plus efficace pour tous,
- ✓ → des citoyens-consommateurs, avec un principe de « **relation attentionnée** » qui nous invite à prendre en compte leur satisfaction et leurs réclamations, pour améliorer toujours davantage le service, mieux anticiper leurs besoins, développer de nouveaux services et de leur donner les moyens de s'informer et d'agir sur leur consommation d'eau, leur "empreinte eau",
- ✓ → de nos salariés, en donnant à chacun les moyens de se former, de s'engager et de grandir dans l'entreprise, avec plus de responsabilités à ceux qui agissent sur le terrain, directement à vos côtés,
- ✓ → des territoires et des industriels, en apportant des solutions locales et partenariales qui répondent à leurs enjeux spécifiques.

Aujourd'hui, plus solide que jamais sur nos fondamentaux, nous sommes prêts avec Impact Eau France à faire de l'eau un accélérateur de la transformation écologique.

- ✓ → Par une **transformation verte** : en élargissant nos offres sur l'eau potable et l'assainissement à l'ensemble du cycle de l'eau et du climat.
- ✓ → Par une **transformation inclusive** : en embarquant et en accompagnant dans cette transformation écologique l'ensemble de nos parties prenantes, en nous appuyant sur leurs différences, en co-construisant les solutions et en partageant les enjeux, les responsabilités et les résultats.

Veolia est le leader et LA référence du cycle de l'eau en France, pour le compte des collectivités publiques et des industriels.

Nos équipes maîtrisent le traitement et le suivi de la qualité de l'eau à toutes les étapes de son cycle, depuis le prélèvement dans la ressource naturelle jusqu'au rejet dans le milieu. Au-delà de notre expertise, nous innovons au quotidien pour rendre nos services, procédés de traitements et installations toujours plus performantes, au service d'une eau et d'un assainissement de qualité.

24,9 millions de personnes desservies en eau potable

2051 usines de dépollution des eaux usées gérées

6,9 millions de clients abonnés

14,8 millions d'habitants raccordés en assainissement

1,6 milliard de m³ d'eau potable distribués

1,2 milliard de m³ d'eaux usées collectées et dépolluées

2172 usines de production d'eau potable gérées

Contribuer au progrès humain, une raison d'être qui résonne dans l'opinion

La raison d'être de Veolia est de contribuer au progrès humain, en s'inscrivant résolument dans les Objectifs de Développement Durable définis par l'ONU, afin de parvenir à un avenir meilleur et plus durable pour tous. C'est dans cette perspective que Veolia se donne pour mission de "Ressourcer le monde", en exerçant son métier de services à l'environnement.

Veolia s'engage sur une performance plurielle. Nous adressons le même niveau d'attention et d'exigence à nos différentes performances, qui sont complémentaires et forment un cercle vertueux : performance économique et financière, performance commerciale, performance sociale, performance sociétale et performance environnementale.

Sommaire

L'ESSENTIEL DE L'ANNÉE	9
Un dispositif à votre service	10
Présentation du contrat	11
Les chiffres clés	12
L'essentiel de l'année 2020	13
Principaux faits marquants de l'année	13
Évolutions réglementaires	15
Les indicateurs réglementaires 2020	17
Autres chiffres clés de l'année 2020	18
Le prix du service public de l'eau	20
LES CONSOMMATEURS DE VOTRE SERVICE ET LEUR CONSOMMATION	22
Les consommateurs abonnés du service	23
La satisfaction des consommateurs : personnalisation et considération au rendez-vous	24
Données économiques	26
LE PATRIMOINE DE VOTRE SERVICE	28
L'inventaire des installations	30
L'inventaire des réseaux	31
Les indicateurs de suivi du patrimoine	33
Le taux moyen de renouvellement des réseaux	33
L'indice de connaissance et de gestion patrimoniale des réseaux [P103.2]	33
Gestion du patrimoine	35
Les renouvellements réalisés	35
Les travaux neufs réalisés	37
LA PERFORMANCE ET L'EFFICACITÉ OPÉRATIONNELLE POUR VOTRE SERVICE	39
La qualité de l'eau	40
Le contrôle de la qualité de l'eau	40
L'eau produite et distribuée	40
L'évolution de la qualité de l'eau	41
La maîtrise des prélèvements sur la ressource, volumes et rendement du réseau	42
L'efficacité de la production : le volume prélevé et produit	42
L'efficacité de la distribution : le volume vendu, le volume consommé et leur évolution	46
La maîtrise des pertes en eau	48
La maintenance du patrimoine	50
Les opérations de maintenance des installations	50
Les opérations de maintenance du réseau	50
Les recherches de fuites	50
L'efficacité environnementale	52
La protection des ressources en eau	52

Le bilan énergétique du patrimoine	52
La consommation de réactifs	52
La valorisation des sous-produits	53
Les propositions d'amélioration du patrimoine	54
RAPPORT FINANCIER DU SERVICE	58
Le Compte Annuel de Résultat de l'Exploitation de la Délégation (CARE)	59
Situation des biens	62
Les investissements et le renouvellement	63
Les engagements à incidence financière	66
Flux financiers de fin de contrat	66
Dispositions applicables au personnel	67
ANNEXES	70
Les données consommateurs par commune	71
Le synoptique du réseau	72
La qualité de l'eau	74
L'eau produite et distribuée	74
Nombre de résultats et conformité des analyses sur l'eau produite et distribué par entités réseau	75
Le bilan énergétique du patrimoine	77
Annexes financières	78
Introduction générale	78
Organisation de la Société au sein de la Région et de Veolia Eau France	78
Faits Marquants	79
Reconnaissance et certification de service	88
Actualité réglementaire 2020	91
Glossaire	96
Listes d'interventions	102
Liste des fuites sur canalisations	102
Liste des fuites sur équipements	102
Liste des fuites sur branchements	102
Liste des arrêts d'eau non programmés	102
Liste des arrêts d'eau programmés	103

1.

L'ESSENTIEL DE
L'ANNÉE



En tant que délégataire, Veolia s'engage à vous fournir, en toute transparence, l'ensemble des informations relatives à votre service d'eau Cette première partie en fait la synthèse : vos interlocuteurs, les informations relatives à votre contrat, les faits marquants de l'année écoulée et les chiffres clés (indicateurs réglementaires et autres données chiffrées liées à la production et à la distribution, au patrimoine, aux services apportés aux consommateurs, etc.)

1.1 Un dispositif à votre service

TOUTES VOS DÉMARCHES SANS VOUS DÉPLACER



ENGAGEMENT

Pour toutes les démarches en lien avec vos abonnements aux services d'eau, vous pouvez nous contacter via plusieurs canaux mis à disposition.

NOTRE SERVICE CLIENT EN LIGNE :

- ✓ www.service.eau.veolia.fr
- ✓ sur votre smartphone via nos applications iOS et Android.

NOTRE CENTRE SERVICE CLIENT, DONT LES COORDONNÉES FIGURENT SUR TOUTE FACTURE

VOS URGENCES 7 JOURS SUR 7, 24H SUR 24



ENGAGEMENT

Pour toute fuite, incident concernant la qualité de l'eau ou fait anormal touchant le réseau, un branchement, une installation de stockage ou de production d'eau, nous intervenons jour et nuit.

L'exploitation est optimisée de manière à perturber le moins possible les usagers de services.

LES INTERLOCUTEURS VEOLIA À VOS CÔTÉS



ERIC GENET
Directeur de Territoire

9 Rue de la Mare Blanche
BP 49 - ZI de Noisiel
77425 MARNE-LA-VALLÉE CEDEX 2
eric.genet@veolia.com

01 60 37 54 59

(Audrey DIAZ - Assistante de Direction)



MARIE IAQUINTA
Directeur du Développement
marie.iaquina@veolia.com



JULIE DEJEAN
Responsable Consommateurs
julie.dejean@veolia.com



JEAN-FRANÇOIS JOSSELIN
Directeur des Opérations
jean-francois.josselin@veolia.com



CHRISTINE HAGE
Responsable des Ressources
humaines
christine.hage@veolia.com



ANNIE DUCHÂTEAU
Contrôleur de gestion
annie.duchateau@veolia.com

1.2 Présentation du contrat

Données clés

✓ Déléataire	Société Française de Distribution d'Eau
✓ Périmètre du service	LOUVRES
✓ Numéro du contrat	V3280
✓ Nature du contrat	Affermage
✓ Date de début du contrat	01/01/2013
✓ Date de fin du contrat	31/12/2024
✓ Les engagements vis-à-vis des tiers	

En tant que délégataire du service, Société Française de Distribution d'Eau assume des engagements d'échanges d'eau avec les collectivités voisines ou les tiers (voir tableau ci-dessous).

Type d'engagement	Tiers engagé	Objet
achat	SFDE	Achat d'eau - Annet
achat	SIECCAO	Import d'eau - SIECCAO

1.3 Les chiffres clés

SMAEP DAMONA (LOUVRES)

Chiffres clés



10 416

Nombre d'habitants desservis



2 993

Nombre d'abonnés
(clients)



1

Nombre d'installations de
production



1

Nombre de réservoirs



62

Longueur de réseau
(km)



100,0

Taux de conformité
microbiologique (%)



89,6

Rendement de réseau (%)



128

Consommation moyenne (l/hab/j)

1.4 L'essentiel de l'année 2020

1.4.1 PRINCIPAUX FAITS MARQUANTS DE L'ANNÉE

Sur le plan contractuel,

Le contrat signé le 01/01/2013 se terminera le 31/12/2024. A noter en 2020 le transfert de compétence de la gestion de l'Eau Potable au SIAEP Nord Ecouen (DAMONA).

En 2021 il faudrait examiner l'opportunité de rédiger un avenant au contrat actuel sur les points suivants :

- Mise à jour de l'inventaire: intégration de la station de surpression de la butte aux bergers et des réseaux de l'Eco quartier « ZAC des Frais Lieux »
- Mise à jour du plan de renouvellement: intégration de nouveaux équipements électromécaniques + affectation des dotations prévues initialement pour les forages (actuellement en arrêt) pour d'autres poste (canalisations...)
- Evolution de l'assiette suite au développement de l'Eco quartier « ZAC des Frais Lieux »
- Suppression des derniers branchements en plomb
- Etude de vulnérabilité à réaliser dans le cadre du PGSSE à faire
- Intégrer les évolutions réglementaires concernant par l'Anti-Endommagement

Sur le plan de l'alimentation de la qualité de l'eau,

L'eau distribuée aux habitants de la commune en 2020 est restée d'excellente qualité. En effet, les deux indicateurs de taux de conformité des analyses microbiologiques et physico-chimiques atteignent comme en 2019 le résultat de 100% d'analyses conforme aux limites de qualité.

Sur le plan de la distribution de l'eau,

Le rendement de réseau reste à une valeur de performance importante de **89,6%**, valeur en légère augmentation de + 1,4 points par rapport à l'année précédente.

Le suivi de la sectorisation permet d'avoir des bilans journaliers et hebdomadaires qui permet de mieux surveiller les comptages par sous-zone de distribution et d'être plus efficace dans la recherche de fuites en cas de dérive

Sur le plan du fonctionnement des installations,

Il n'y a pas eu de dysfonctionnement au niveau des installations en 2020.

La modélisation du réseau d'AEP démontre la nécessité de redimensionner de l'usine de surpression de Sainte-Geneviève afin d'assurer le bon fonctionnement du réseau lors de la livraison de la phase finale du projet des Frais Lieux. Cette étude hydraulique va permettre de bien dimensionner les nouvelles pompes en fonction des débits demandés et de la charge disponible en amont de la station.

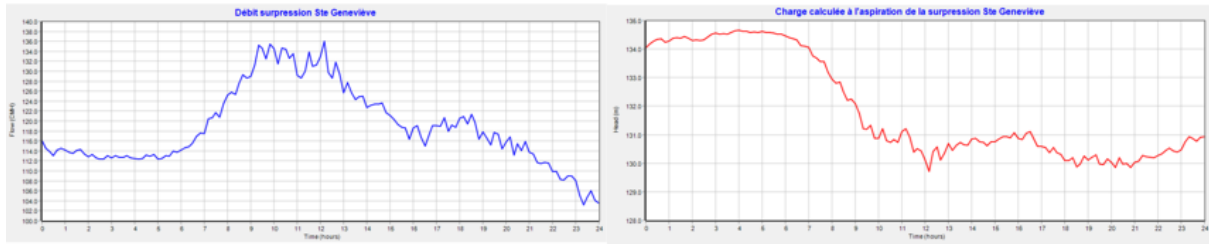

Les Essais de fonctionnement de la nouvelle station de la ZAC la Butte aux Berger ont été réalisés en Septembre 2020 au niveau de la protection incendie de la Zone en présence du SDIS.

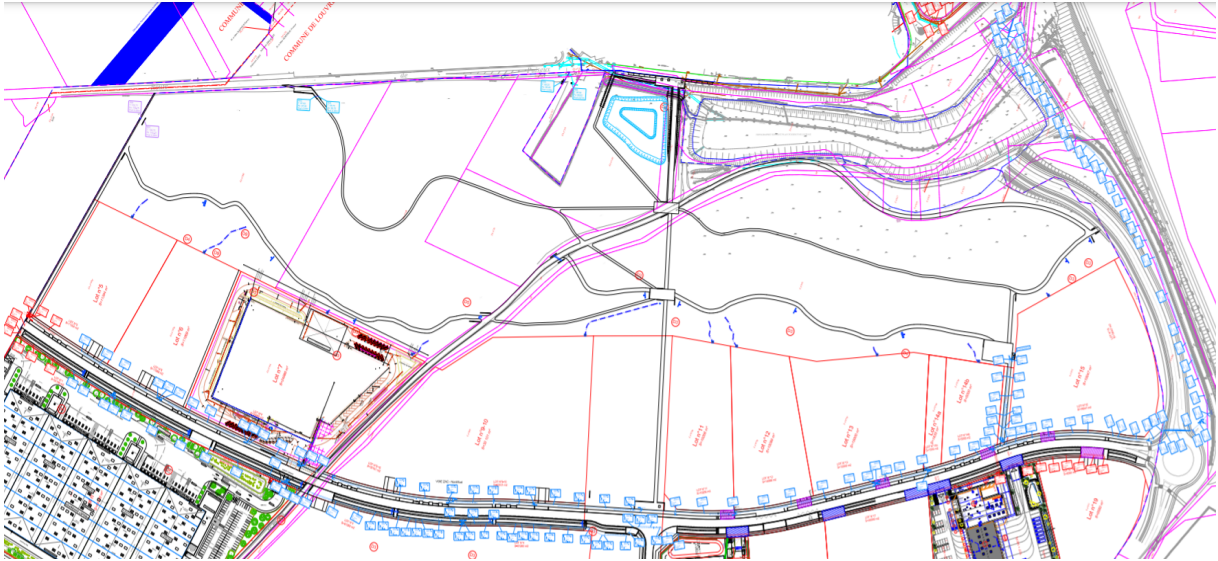

Sur le plan patrimonial,

Dans le cadre du renouvellement des installations en 2020, à noter le remplacement du Sofrel et du comptage au niveau de l'intercommunication de Louvres Sud.

L'Avenant n°5 de la convention LN de 1998 a été signé le 22 décembre 2017. Cet avenant est effectif depuis le 1^{er} Janvier 2018 et fait suite à la réactualisation des besoins de la liaison Nord d'ici 2030. Dans le cadre de l'étude de réalimentation et de secours en eau potable, la commune de Louvres est à ce jour la seule collectivité sans ressource locale et donc entièrement alimentée par la liaison Nord. L'abandon de la station de surpression à l'intercommunication entre Marly et Louvres est dans l'attente d'une décision sur une éventuelle reconstruction

Concernant la zone pavillonnaire du Grand Bouteiller, la commune devra envisager le renouvellement des antennes qui alimentent les squares. La canalisation principale en fonte ne fait, quant à elle, pas l'objet d'interventions curatives sur ces dernières années.

Pour ce qui est des branchements plomb, Il reste environ une cinquantaine branchements en plomb suite à la mise à jour des bases. Les situations se débloquent au fil du temps car elles sont parfois complexes pour pouvoir réaliser les travaux.

Sur le plan de la gestion clientèle,

Le taux d'impayés est encore en hausse sur la commune, il passe de 2,23% en 2019 à **3,44% en 2020**. La loi Brottes, qui interdit les coupures d'eau dans les résidences principales, a eu pour conséquence une hausse significative des impayés.

1.4.2 ÉVOLUTIONS RÉGLEMENTAIRES

La nouvelle Directive Européenne sur l'Eau Potable a été adoptée.

Cette nouvelle Directive (2020/2184 du 16 décembre 2020) actualise celle de 1998 et sera transposée en droit français d'ici le 12 janvier 2023.

Elle "revalorise l'eau du robinet" au travers de plusieurs évolutions majeures :

1. Elle exige de donner une information plus complète aux consommateurs sur la qualité de l'eau potable notamment pour promouvoir sa consommation et sur les types de traitement appliqués pour potabiliser l'eau. Dans le même temps, elle demande également de fournir des informations et conseils aux usagers sur la manière de réduire leur consommation d'eau.
2. Elle renforce à nouveau les normes de qualité exigées pour l'eau potable sur de nouveaux polluants, avec une obligation de résultats sur huit nouvelles substances et elle instaure des limites de qualité plus exigeantes pour le plomb (seuil divisé par 2). En outre, une « liste de vigilance » sur les eaux brutes est établie par la Commission Européenne pour suivre l'évolution des polluants émergents, « tels que les composés perfluorés, les microplastiques, les perturbateurs endocriniens et les produits pharmaceutiques ».
3. Elle instaure une approche fondée sur la gestion préventive des risques sanitaires, qui rend obligatoires les plans de gestion de la sécurité sanitaire des eaux. Cela passe par une meilleure maîtrise du patrimoine des services d'eau, et la compréhension de leur vulnérabilité. Dans un contexte de changement climatique, cette approche doit permettre aux collectivités de disposer d'une vision prospective afin d'optimiser leurs investissements.

4. Elle vise à garantir l'accès à l'eau pour tous, notamment pour les populations vulnérables (sans abris, réfugiés, squats...), via le déploiement par exemple de bornes fontaines sur le territoire ou de douches publiques.

Après avoir été transposée en droit français, la mise en œuvre de cette directive va nécessiter des évolutions significatives dans la gestion des services d'eau potable, et Veolia mettra son savoir-faire et ses expertises pour vous accompagner.

Toute l'équipe locale de Veolia reste naturellement à votre disposition pour échanger et répondre à vos différentes questions.

1.5 Les indicateurs réglementaires 2020

INDICATEURS DESCRIPTIFS DES SERVICES		PRODUCTEUR	VALEUR 2019	VALEUR 2020
[D101.0]	Nombre d'habitants desservis total (estimation)	Collectivité (2)	10 364	10 416
[D102.0]	Prix du service de l'eau au m ³ TTC	Délégataire	2,40 Euro/m ³	2,43 Euro/m ³
[D151.0]	Délai maximal d'ouverture des branchements pour les nouveaux abonnés définis par le service	Délégataire	1 j	1 j
INDICATEURS DE PERFORMANCE		PRODUCTEUR	VALEUR 2019	VALEUR 2020
[P101.1]	Taux de conformité des prélèvements microbiologiques	ARS (1)	100,0 %	100,0 %
[P102.1]	Taux de conformité des prélèvements physico-chimiques	ARS (1)	100,0 %	83,3 %
[P103.2]	Indice de connaissance et de gestion patrimoniale des réseaux d'eau potable	Collectivité et Délégataire (2)	114	114
[P104.3]	Rendement du réseau de distribution	Délégataire	88,2 %	89,6 %
[P105.3]	Indice linéaire des volumes non comptés	Délégataire	7,14 m ³ /jour/km	8,06 m ³ /jour/km
[P106.3]	Indice linéaire de pertes en réseau	Délégataire	6,29 m ³ /jour/km	7,81 m ³ /jour/km
[P107.2]	Taux moyen de renouvellement des réseaux d'eau potable	Collectivité (2)	0,01 %	0,01 %
[P108.3]	Indice d'avancement de la protection de la ressource en eau	Collectivité (1)	100 %	100 %
[P109.0]	Nombre d'abandons de créance et versements à un fonds de solidarité	Collectivité (2)	21	17
[P109.0]	Montant des abandons de créances ou des versements à un fonds de solidarité	Collectivité (2)	1 472	913
[P151.1]	Taux d'occurrence des interruptions de service non programmées	Délégataire	3,82 u/1000 abonnés	1,67 u/1000 abonnés
[P152.1]	Taux de respect du délai maximal d'ouverture des branchements pour les nouveaux abonnés	Délégataire	100,00 %	100,00 %
[P153.2]	Durée d'extinction de la dette de la collectivité	Collectivité	A la charge de la collectivité	
[P154.0]	Taux d'impayés sur les factures d'eau de l'année précédente	Délégataire	2,23 %	3,44 %
[P155.1]	Taux de réclamations	Délégataire	0,35 u/1000 abonnés	1,34 u/1000 abonnés

(1) La donnée indiquée est celle du système d'information du délégataire

(2) Les éléments de calcul connus du délégataire sont fournis dans le corps du présent rapport

En rouge figurent les codes indicateurs exigibles seulement pour les rapports soumis à examen de la CCSP

1.6 Autres chiffres clés de l'année 2020

L'EFFICACITE DE LA PRODUCTION ET DE LA DISTRIBUTION		PRODUCTEUR	VALEUR 2019	VALEUR 2020
VP.062	Volume prélevé	Délégataire	0 m ³	0 m ³
VP.059	Volume produit	Délégataire	0 m ³	0 m ³
VP.060	Volume acheté à d'autres services d'eau potable	Délégataire	903 149 m ³	1 276 022 m ³
	Volume mis en distribution (m ³)	Délégataire	593 582 m ³	659 089 m ³
VP.220	Volume de service du réseau	Délégataire	10 179 m ³	1 364 m ³
	Volume consommé autorisé année entière	Délégataire	487 323 m ³	526 650 m ³
	Nombre de fuites réparées	Délégataire	47	25
LE PATRIMOINE DE VOTRE SERVICE		PRODUCTEUR	VALEUR 2019	VALEUR 2020
	Nombre d'installations de production	Délégataire	0	1
	Capacité totale de production	Délégataire	0 m ³ /j	0 m ³ /j
	Nombre de réservoirs ou châteaux d'eau	Délégataire	1	1
	Capacité totale des réservoirs ou châteaux d'eau	Délégataire	2 000m ³	2 000 m ³
	Longueur de réseau	Délégataire	62 km	62 km
VP.077	Longueur de canalisation de distribution (hors branchements)	Collectivité (2)	46 km	46 km
VP.140	Longueur de canalisation renouvelée par le délégataire	Délégataire	12 ml	0 ml
	Nombre de branchements	Délégataire	2 660	2 686
	Nombre de branchements en plomb	Délégataire	54	54
	Nombre de branchements en plomb supprimés	Délégataire	2	0
	Nombre de branchements neufs	Délégataire	24	19
	Nombre de compteurs	Délégataire	3 046	3 142
	Nombre de compteurs remplacés	Délégataire	62	156
LES CONSOMMATEURS ET LEUR CONSOMMATION D'EAU		PRODUCTEUR	VALEUR 2019	VALEUR 2020
	Nombre de communes	Délégataire	1	1
VP.056	Nombre total d'abonnés (clients)	Délégataire	2 881	2 993
	- Abonnés domestiques	Délégataire	2 881	2 993
	- Abonnés non domestiques	Délégataire	0	0
	- Abonnés autres services d'eau potable	Délégataire		
	Volume vendu	Délégataire	782 441 m ³	1 139 479 m ³
	- Volume vendu aux abonnés domestiques	Délégataire	472 874 m ³	522 546 m ³
	- Volume vendu aux abonnés non domestiques	Délégataire	0 m ³	0 m ³
VP.061	- Volume vendu à d'autres services d'eau potable	Délégataire	309 567 m ³	616 933 m ³
	Consommation moyenne	Délégataire	117 l/hab/j	128 l/hab/j
	Consommation individuelle unitaire	Délégataire	152 m ³ /abo/an	163 m ³ /abo/an

(1) La donnée indiquée est celle du système d'information du délégataire

(2) Les éléments de calcul connus du délégataire sont fournis dans le corps du présent rapport

LA SATISFACTION DES CONSOMMATEURS ET L'ACCES A L'EAU	PRODUCTEUR	VALEUR 2019	VALEUR 2020
Existence d'une mesure de satisfaction consommateurs	Délégataire	Mesure statistique d'entreprise	Mesure statistique d'entreprise
Taux de satisfaction globale par rapport au Service	Délégataire	86 %	87 %
Existence d'une Commission consultative des Services Publics Locaux	Délégataire	Non	Non
Existence d'une Convention Fonds Solidarité Logement « Eau »	Délégataire	Oui	Oui
LES CERTIFICATS	PRODUCTEUR	VALEUR 2019	VALEUR 2020
Certifications ISO 9001, 14001, 50001	Délégataire	En vigueur	En vigueur
Réalisation des analyses par un laboratoire accrédité	Délégataire	Oui	Oui

1.7 Le prix du service public de l'eau

LA FACTURE 120 M³

En France, l'intégralité des coûts du service public est supportée par la facture d'eau. La facture type de 120m³ représente l'équivalent de la consommation d'eau d'une année pour un ménage de 3 à 4 personnes.

A titre indicatif sur la commune de LOUVRES, l'évolution du prix du service de l'eau (redevances comprises, mais hors assainissement) par m³ **[D102.0]** pour 120 m³, au tarif en vigueur au 1^{er} janvier, est la suivante :

Prix au m³ : 2,43 €/m³

Traité 328 Commune : Louvres (95351)

		Euro			
	Qté	Prix Unitaire HT	Montant HT	Taux TVA	
Distribution de l'eau					
Abonnement					
Abonnement (part distributeur)			41.16	5.5 %	
Consommation					
Consommation (part distributeur)	(m3)	120	1.3198	158.38	5.5 %
Consommation (part communale)	(m3)	120	0.1143	13.72	5.5 %
Préservation des ressources en eau (Agence de l'eau)	(m3)	120	0.0910	10.92	5.5 %
TOTAL DISTRIBUTION DE L'EAU			224.18		
Collecte et traitement des eaux usées					
Consommation					
Redevance Assainissement (part Vallées Croult & Petit Rosne)	(m3)	120	1.4500	174.00	
Redevance collecte "part communale" (SIAH)	(m3)	120	0.1500	18.00	
TOTAL COLLECTE ET TRAITEMENT DES EAUX USEES			192.00		
Organismes publics					
(taxes et redevances)					
Lutte contre la pollution (Agence de l'eau)	(m3)	120	0.4200	50.40	5.5 %
Redevance Voies navigables de France	(m3)	120	0.0180	2.16	5.5 %
Modernisation des réseaux (Agence de l'eau)	(m3)	120	0.1850	22.20	
TOTAL ORGANISMES PUBLICS			74.76		
TOTAL HT de la Facture			490.94	Euro	
TOTAL TTC de la Facture			506.16	Euro	
Prix TTC du m3 hors abonnement			3.86	Euro	

2.

**LES
CONSOmmATEURS
DE VOTRE SERVICE
ET LEUR
CONSOmmATION**

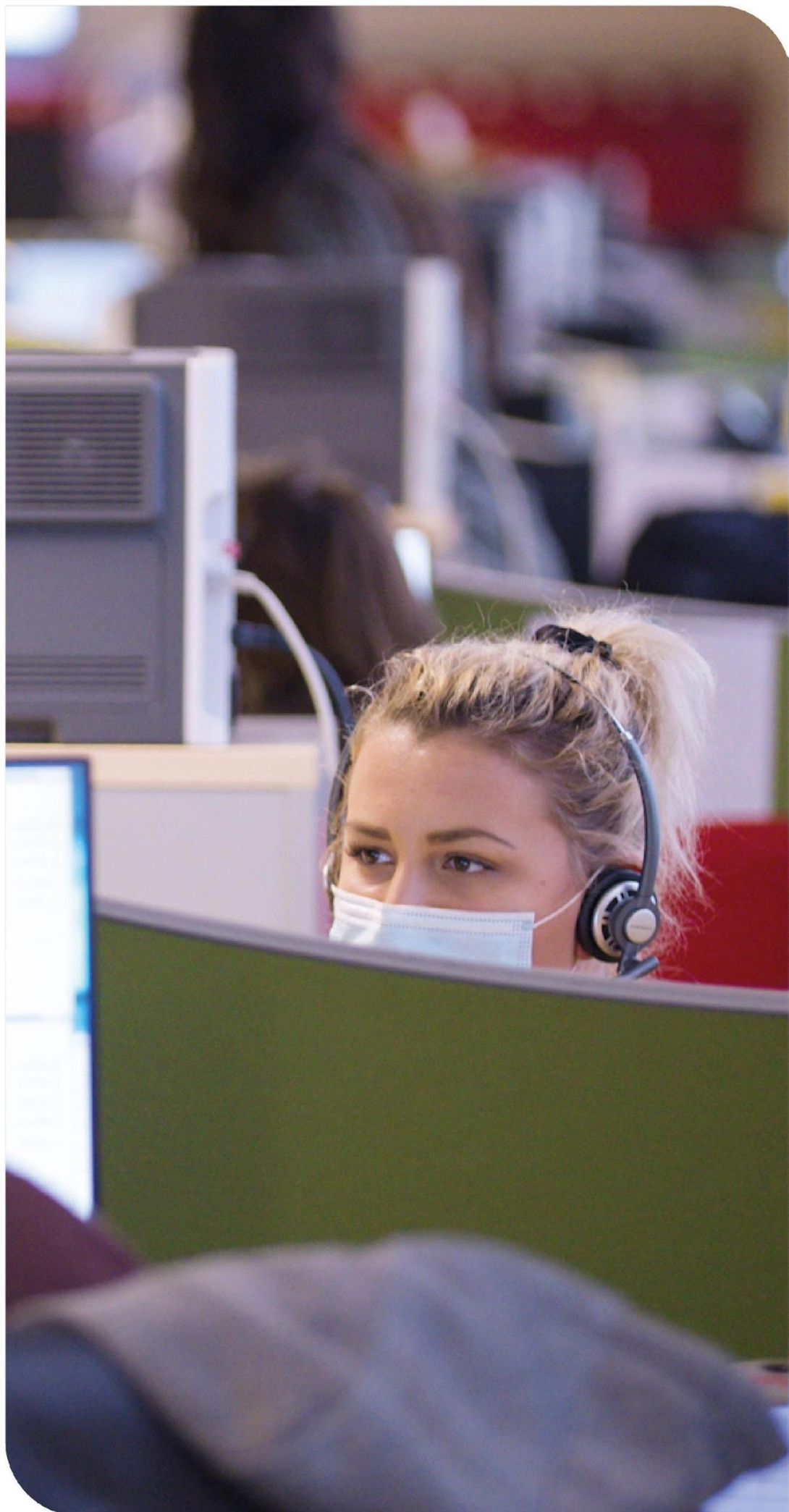

Veolia fait de la « relation attentionnée » le principe transversal qui guide l'ensemble de sa relation aux consommateurs des services d'eau et d'assainissement, dans toutes ses actions au quotidien. Dans ce chapitre, figurent les informations relatives à la satisfaction des consommateurs de votre service, ainsi que les données liées à la consommation (interruptions de service, impayés, aides financières).

2.1 Les consommateurs abonnés du service

□ *Le nombre d'abonnés*

Le nombre de consommateurs abonnés (clients) par catégorie constaté au 31 décembre, au sens de l'arrêté du 2 mai 2007, figure au tableau suivant :

	2016	2017	2018	2019	2020	N/N-1
Nombre total d'abonnés (clients)	2 641	2 656	2 729	2 881	2 993	3,9%
domestiques ou assimilés	2 639	2 654	2 729	2 881	2 993	3,9%
autres services d'eau potable	2	2				

□ *Les principaux indicateurs de la relation consommateurs*

	2016	2017	2018	2019	2020	N/N-1
Nombre d'interventions avec déplacement chez le client	52	44	48	43	40	-7,0%
Nombre annuel de demandes d'abonnement	209	215	263	364	277	-23,9%
Taux de clients mensualisés	35,7 %	37,9 %	38,7 %	41,2 %	42,6 %	3,4%
Taux de clients prélevés hors mensualisation	19,2 %	20,5 %	20,7 %	21,1 %	20,8 %	-1,4%
Taux de mutation	8,0 %	8,2 %	9,8 %	12,8 %	9,4 %	-26,6%

Les données consommateurs par commune sont disponibles en annexe.

2.2 La satisfaction des consommateurs : personnalisation et considération au rendez-vous

Veolia place les consommateurs de services d'eau et d'assainissement au cœur de son action.

Veolia s'engage à prendre autant soin d'eux que de la qualité de l'eau qu'elle leur apporte ou de leur environnement. Au quotidien, nous souhaitons ainsi que les consommateurs se sentent bienvenus et considérés lorsqu'ils interagissent avec nos équipes, grâce à des interlocuteurs qu'ils comprennent et qui les comprennent... et bien sûr grâce à des femmes et des hommes résolument engagés à leur service.

Satisfaire les consommateurs des services que nous exploitons commence par recueillir régulièrement le jugement qu'ils portent sur ces services : leur apporter de la considération, personnaliser les réponses et les services qui leur sont proposés, cela commence toujours par être à l'écoute de ce qu'ils ont à nous dire, de ce qu'ils pensent de nous.

Le baromètre de satisfaction réalisé par Veolia porte sur les principaux critères d'appréciation de nos prestations :

- ✓ la qualité de l'eau
- ✓ la qualité de la relation avec le consommateur abonné : accueil par les conseillers des Centres d'appel, par ceux de l'accueil de proximité...
- ✓ la qualité de l'information adressée aux abonnés

Les résultats représentatifs de la région dont dépend votre service en décembre 2020 sont :

	2016	2017	2018	2019	2020	N/N-1
Satisfaction globale	89	86	86	86	87	+1
La continuité de service	95	95	95	96	94	-2
La qualité de l'eau distribuée	79	77	75	78	79	+1
Le niveau de prix facturé	54	55	56	61	59	-2
La qualité du service client offert aux abonnés	86	80	76	76	82	+6
Le traitement des nouveaux abonnements	90	85	89	83	87	+4
L'information délivrée aux abonnés	76	76	70	73	71	-2

Composition de votre eau !



Le calcaire, les nitrates, le chlore sont également une cause potentielle d'insatisfaction. Sur le site internet ou sur simple appel chaque consommateur, qu'il soit abonné au service ou habite en logement collectif sans abonnement direct peut demander la composition de son eau.



□ *Les 5 promesses aux consommateurs de Veolia*

Par ces 5 promesses, Veolia concrétise sa volonté de placer les consommateurs du territoire au cœur de son action. Elles témoignent de la mobilisation quotidienne des femmes et des hommes de Veolia à leur service, tout au long de leur parcours avec le service.

#1 Qualité : « Nous nous mobilisons à 100% pour la qualité de votre eau ».

#2 Intervention : « Nous réagissons et vous aidons à faire face aux incidents »

#3 Budget : « Nous vous accompagnons dans la gestion de votre facture d'eau »

#4 Services : « Nous sommes à votre écoute quand et comme vous le souhaitez »

#5 Conseil : « Nous vous aidons à maîtriser votre consommation »

2.3 Données économiques

□ *Le taux d'impayés sur les factures d'eau de l'année précédente [P154.0]*

Le taux d'impayés est calculé au 31/12 de l'année 2020 sur les factures émises au titre de l'année précédente. Le taux d'impayés correspond aux retards de paiement.

C'est une donnée différente de la rubrique « pertes sur créances irrécouvrables et contentieux recouvrement » figurant dans le CARE ; cette dernière reprend essentiellement les pertes définitivement comptabilisées. Celles-ci peuvent être enregistrées avec de plus grands décalages dans le temps compte tenu des délais nécessaires à leur constatation définitive.

Une détérioration du taux d'impayés témoigne d'une dégradation du recouvrement des factures d'eau. Une telle dégradation peut annoncer la progression des factures qui seront enregistrées ultérieurement en pertes sur créances irrécouvrables.

	2016	2017	2018	2019	2020
Taux d'impayés	4,19 %	1,81 %	3,45 %	2,23 %	3,44 %
Montant des impayés au 31/12/N en € TTC (sur factures N-1)	36 610	14 409	26 523	17 040	28 517
Montant facturé N - 1 en € TTC	873 246	795 581	767 915	764 168	828 601

La loi Brottes du 15 avril 2013 a modifié les modalités de recouvrement des impayés par les services d'eau dans le cas des résidences principales. Quelles que soient les circonstances, les services d'eau ont interdiction de recourir aux coupures d'eau en cas d'impayés et doivent procéder au recouvrement des factures par toutes les autres voies légales offertes par la réglementation. Elles demeurent uniquement possibles dans le cas de résidences secondaires ou de locaux à strict usage professionnel, hors habitation. Cette situation a potentiellement pour effet de renchérir les coûts de recouvrement et/ou de pénaliser les recettes de l'ensemble des acteurs (délégués, collectivités...).

Des dispositions conservatoires ont été mises en place par le distributeur d'eau en 2020, suite au décret du gouvernement relatif à l'état d'urgence et dans le cadre de la crise sanitaire, afin de déployer une action collective solidaire envers nos abonnés (particuliers comme professionnels) au service de l'eau, qui auraient rencontrés des difficultés à régler leur facture d'eau : blocage du processus de relance des impayés durant 6 mois, maintien du service de l'eau même en cas d'impayés pour les professionnels, pénalités de retard suspendues, report de paiement assoupli, interventions d'huissiers suspendues...

□ *Les interruptions non-programmées du service public de l'eau*

La continuité du service public est un élément majeur de satisfaction des consommateurs.

Le taux d'occurrence des interruptions de service non programmées [P151.1] est calculé à partir du nombre de coupures d'eau qui n'ont pas fait l'objet d'une information au moins 24h avant. En 2020, ce taux pour votre service est de 1,67/ 1000 abonnés.

	2016	2017	2018	2019	2020
Taux d'occurrence des interruptions de service non programmées (pour 1 000 abonnés)	1,89	4,52	1,10	3,82	1,67
Nombre d'interruptions de service	5	12	3	11	5
Nombre d'abonnés (clients)	2 641	2 656	2 729	2 881	2 993

□ **Le montant des abandons de créance et total des aides accordées [P109.0]**

L'accompagnement en cas de difficulté à payer les factures d'eau est une priorité pour votre collectivité et pour Veolia. Les dispositifs mis en œuvre s'articulent autour de trois axes fondamentaux :

- ✓ Urgence financière : des facilités de paiement (échéanciers, mensualisation...) sont proposées aux abonnés rencontrant temporairement des difficultés pour régler leur facture d'eau
- ✓ Accompagnement : en partenariat avec les services sociaux, nous nous engageons à accueillir et orienter les personnes en situation de précarité, en recherchant de façon personnalisée les solutions les plus adaptées pour faciliter l'accès à l'eau
- ✓ Assistance : pour les foyers en grande difficulté financière, Veolia participe au dispositif Solidarité Eau intégré au Fonds de Solidarité Logement départemental

En 2020, le montant des abandons de créance s'élevait à 913 €.

Le nombre de demandes d'abandons de créance reçues par le délégataire et les montants accordés figurent au tableau ci-après :

	2016	2017	2018	2019	2020
Nombre de demandes d'abandon de créance à caractère social reçues par le délégataire	14	12	10	21	17
Montant des abandons de créances ou des versements à un fonds de solidarité par le délégataire (€)	1 252,67	900,46	844,64	1 471,91	912,57
Volume vendu selon le décret (m3)	1 000 013	910 677	899 548	782 441	1 139 479

Ces éléments permettent à la Collectivité de calculer l'indicateur du décret **[P 109.0]**, en ajoutant à ce montant ses propres versements et en divisant par le volume vendu.

□ **Les échéanciers de paiement**

Le nombre d'échéanciers de paiement figure au tableau ci-après :

	2016	2017	2018	2019	2020
Nombre d'échéanciers de paiements ouverts au cours de l'année	56	48	38	48	62

3.

LE PATRIMOINE DE
VOTRE SERVICE

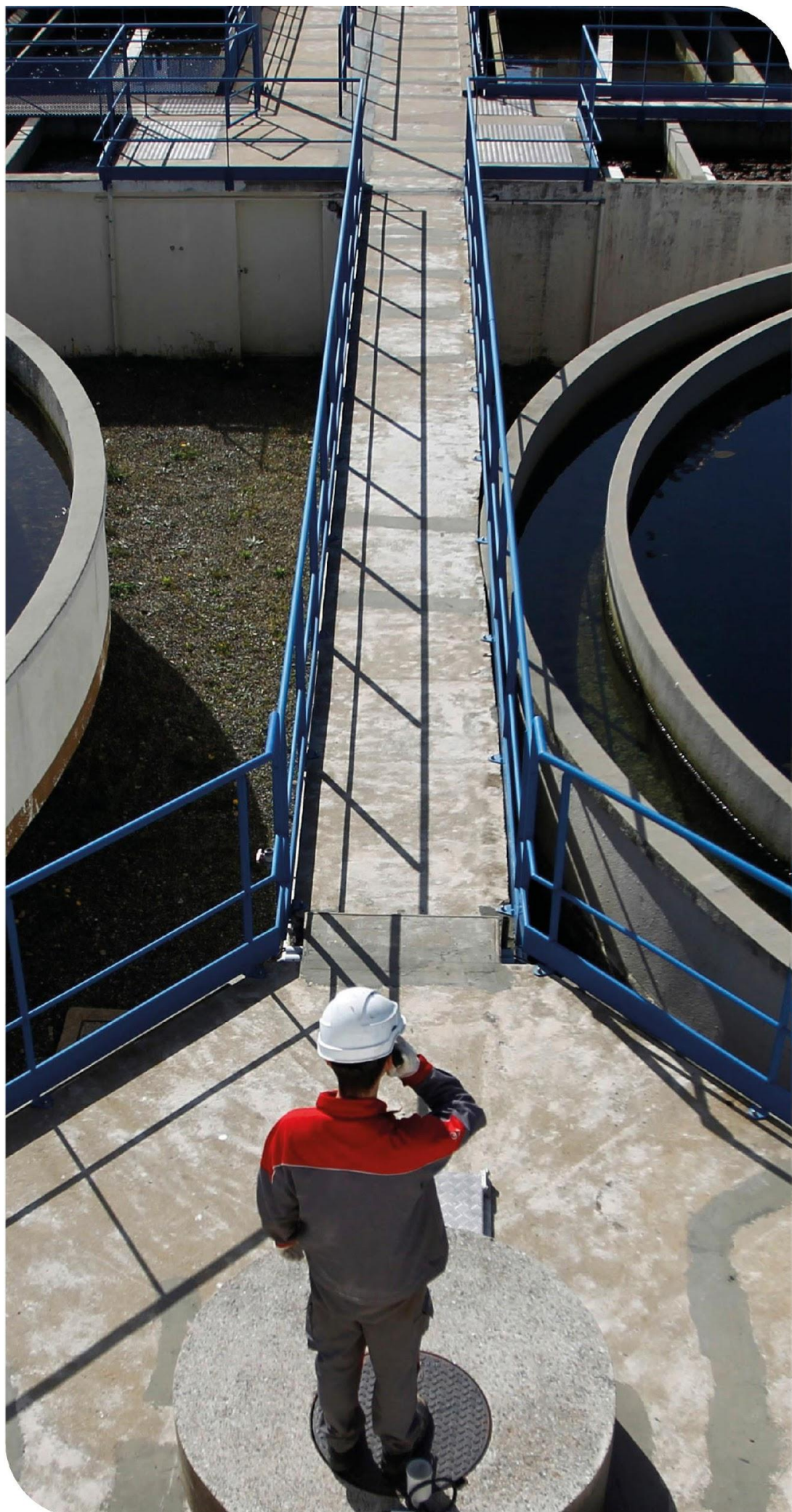

Prélever, produire, distribuer, stocker, surveiller... : une gestion optimisée du patrimoine est la garantie de son fonctionnement durable et d'un service performant au consommateur. Vous retrouverez dans cette partie l'inventaire des installations et des réseaux associés à votre contrat, ainsi que le bilan des renouvellements et des travaux neufs réalisés sur ces ouvrages durant l'année écoulée. Au-delà, la prise en compte du patrimoine naturel (animaux, végétaux, eau, air, sols) et la gestion des infrastructures vertes, contribuent pleinement à la performance du service et au bien-être des usagers.

3.1 L'inventaire des installations

Cette section présente la liste des installations de prélèvement et de production associées au contrat.

Installation de captage

Forage F2 rue Pasteur (HORS SERVICE)
Forage F3 rue du 11 Novembre (HORS SERVICE)
Forage F4 (HORS SERVICE)

Installation de production

Installation de production d'eau: Déferrisation F4 (HORS SERVICE)
Capacité totale

Réservoir ou château d'eau

	Capacité de stockage (m3)
Réservoir de Louvres 2000m3 Paul Bruel	2 000
Capacité totale	2 000

Installation de reprise, de pompage ou surpresseur

	Débit des pompes (m3/h)
Reprise de Louvres Marly	*
Station de Roissy-Louvres	900
Usine de Surpression de Sainte Geneviève	70

(*) station de 350 m³/h, démontée par la Collectivité (cf. §4.5)

Autres installations eau

Autres installations eau: Intercom. Fauvettes
Autres installations eau: Intercom. Louvres Nord
Autres installations eau: Intercom. Louvres Sud
Autres installations eau: Intercom. Marly
Autres installations eau: Intercom. Villeron
Autres installations eau: Intercom. ZAC du Roncé

3.2 L'inventaire des réseaux

Cette section présente la liste :

- ✓ des réseaux de distribution,
- ✓ des équipements du réseau,
- ✓ des branchements en domaine public,
- ✓ des outils de comptage

Les biens désignés comme biens de retour ou biens de reprise sont ceux expressément désignés comme tels au contrat, conformément au décret 2016-86 du 1er février 2016. S'il y a lieu, l'inventaire distingue les biens propres du délégataire.

□ Les réseaux, équipements, branchements et outils de comptage

	2016	2017	2018	2019	2020	N/N-1
Canalisations						
Longueur totale du réseau (km)	61,1	61,1	61,2	61,6	61,8	0,3%
Longueur de distribution (ml)	61 117	61 140	61 219	61 595	61 777	0,3%
<i>dont canalisations</i>	46 107	46 107	46 102	46 310	46 310	0,0%
<i>dont branchements</i>	15 010	15 033	15 117	15 285	15 467	1,2%
Equipements						
Nombre d'appareils publics	2	87	100	106	105	-0,9%
<i>dont poteaux d'incendie</i>	1	86	99	103	102	-1,0%
<i>dont bouches d'incendie</i>	1	1	1	3	3	0,0%
Branchements						
Nombre de branchements	2 620	2 624	2 636	2 660	2 686	1,0%

	2016	2017	2018	2019	2020	N/N-1	Qualificatio n
Compteurs							
Nombre de compteurs	2 722	2 755	2 848	3 046	3 142	3,2%	Bien de retour
<i>dont sur abonnements en service</i>	2 639	2 654	2 729	2 881	2 991	3,8%	
<i>dont sur abonnements résiliés sans successeur</i>	83	101	119	165	151	-8,5%	

Pyramide des âges

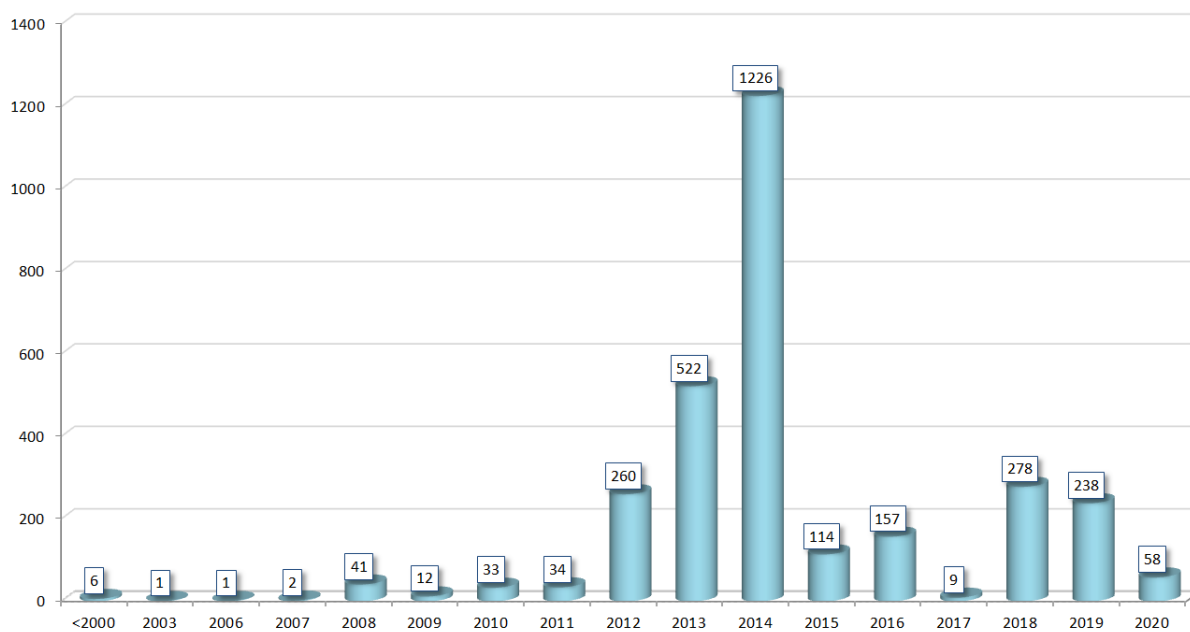

3.3 Les indicateurs de suivi du patrimoine

Dans le cadre d'une responsabilité partagée – selon le cadre défini par le contrat - Veolia met en œuvre une démarche de gestion durable et optimisée du patrimoine afin de garantir le maintien en condition opérationnelle des ouvrages et le bon fonctionnement des équipements.

La mise à jour de l'intégralité des données patrimoniales du service est réalisée grâce à des outils de connaissance des installations et, pour les réseaux, d'un Système d'Information Géographique (SIG). L'analyse de l'ensemble des données apporte à la collectivité une connaissance détaillée de son patrimoine et de son état.

3.3.1 LE TAUX MOYEN DE RENOUVELLEMENT DES RÉSEAUX

Le tableau suivant permet à la collectivité de calculer le taux moyen de renouvellement des réseaux d'eau potable. La dernière ligne précise le linéaire renouvelé porté à la connaissance du délégataire. La collectivité pourra calculer le taux moyen de renouvellement en ajoutant aux valeurs de la dernière ligne le linéaire renouvelé sous sa maîtrise d'ouvrage, en moyennant sur 5 ans et en divisant par la longueur totale du réseau.

	2016	2017	2018	2019	2020
Taux moyen de renouvellement des réseaux d'eau potable (%)	0,00	0,00	0,00	0,01	0,01
Longueur du réseau de desserte (hors adduction et hors branchements) (ml)	46 107	46 107	46 102	46 310	46 310
Longueur renouvelée totale (ml)	0	0	0	12	0
Longueur renouvelée par le délégataire (ml)	0	0	0	12	0

3.3.2 L'INDICE DE CONNAISSANCE ET DE GESTION PATRIMONIALE DES RÉSEAUX [P103.2]

L'obligation de réalisation d'un descriptif détaillé des ouvrages d'eau, tel que le définit l'article D.2224-5-1 du Code Général des Collectivités Territoriales répond à l'objectif de mettre en place une gestion patrimoniale des réseaux.

Il faut que l'Indice de Connaissance et Gestion patrimoniale du réseau atteigne un total de 40 points sur les 45 premiers points accessibles pour que le service soit réputé disposer du descriptif détaillé.

Depuis 2015, les services d'eau ne disposant pas du descriptif détaillé se sont vus appliquer un doublement de la redevance pour les prélèvements réalisés sur la ressource en eau.

Calculé sur un barème de 120 points (ou 100 points pour les services n'ayant pas la mission de distribution), la valeur de cet indice [P103.2] pour l'année 2020 est de :

Gestion patrimoine - Niveau de la politique patrimoniale du réseau	2016	2017	2018	2019	2020
Indice de connaissance et de gestion patrimoniale des réseaux	114	114	114	114	114

Gestion patrimoine - Niveau de la politique patrimoniale du réseau		Barème	Valeur ICGPR
Code VP	Partie A : Plan des réseaux (15 points)		
VP.236	Existence d'un plan des réseaux	10	10
VP.237	Mise à jour annuelle du plan des réseaux	5	5
Code VP	Partie B : Inventaire des réseaux (30 points qui ne sont comptabilisés que si la totalité des points a été obtenue pour la partie A)		
VP.238	Existence d'un inventaire des réseaux avec mention, pour tous les tronçons représentés sur le plan du linéaire, de la catégorie de l'ouvrage et de la précision des informations cartographiques		Oui
VP.239	Pourcentage du linéaire de réseau pour lequel l'inventaire des réseaux mentionne les matériaux et diamètres.		95 %
VP.240	Mise à jour annuelle de l'inventaire des réseaux à partir d'une procédure formalisée pour les informations suivantes relatives aux tronçons de réseaux : linéaire, catégorie d'ouvrage, précision cartographique, matériaux et diamètres		Oui
Combinaison des variables VP238, VP239 et VP240	Informations structurelles complètes sur tronçon (diamètre, matériaux)	15	15
VP.241	Connaissance pour chaque tronçon de l'âge des canalisations	15	14
Total Parties A et B		45	44
Code VP	Partie C : Autres éléments de connaissance et de gestion des réseaux (75 points qui ne sont comptabilisés que si 40 points au moins ont été obtenus pour la partie A et B)		
VP.242	Localisation et description des ouvrages annexes et des servitudes	10	10
VP.243	Inventaire pompes et équipements électromécaniques	10	10
VP.244	Dénombrement et localisation des branchements sur les plans de réseaux	10	10
VP.245	Inventaire caractéristiques compteurs et références carnet métrologique	10	10
VP.246	Inventaire secteurs de recherche de pertes eau	10	10
VP.247	Localisation des autres interventions	10	10
VP.248	Mise en œuvre d'un plan pluriannuel de renouvellement des canalisations	10	10
VP.249	Existence et mise en œuvre d'une modélisation des réseaux	5	
Total:		120	114

La valeur de l'indice atteint le seuil des 40 premiers points du barème. En conséquence, le service dispose au 31 décembre 2020 du descriptif détaillé tel qu'exigé par la réglementation. Toutefois, un plan d'action visant à compléter l'inventaire des canalisations pourra être utilement mis en œuvre pour consolider ce descriptif détaillé. Veolia se tient à la disposition de vos services pour établir ce plan d'action.

Dans le cadre de sa mission, Veolia procédera régulièrement à l'actualisation des informations patrimoniales à partir des données acquises dans le cadre de ses missions ainsi que les informations que vos services lui auront communiquées, notamment, celles relatives aux extensions de réseau.

3.4 Gestion du patrimoine

3.4.1 LES RENOUELEMENTS RÉALISÉS

Le renouvellement des installations techniques du service conditionne la performance à court et long termes du service. A court terme, les actions d'exploitation permettent de maintenir ou d'améliorer la performance technique des installations. A long terme, elles deviennent insuffisantes pour compenser leur vieillissement, et il faut alors envisager leur remplacement, en cohérence avec les niveaux de service fixés par la collectivité.

Le renouvellement peut concerner les installations (usines, réservoirs...) ainsi que les équipements du réseau. Il peut correspondre au remplacement à l'identique (ou à caractéristiques identiques compte tenu des évolutions technologiques) complet ou partiel d'un équipement, ou d'un certain nombre d'articles d'un lot (ex : compteurs).

Le renouvellement peut être assuré soit dans le cadre d'un Programme Contractuel, d'une Garantie de Continuité de Service ou d'un Compte de renouvellement. Le suivi des renouvellements à faire et réalisés chaque année est enregistré dans une application informatique dédiée.

□ *Les installations*

Installations électromécaniques

	Opération réalisée dans l'exercice
STATION LOUVRES ROISSY RUE DE PARIS	
STATION	
SYSTEME DE CHLORATION + ANALYSEUR DE CHLORE EN CON	Rénovation
INTERCONNEXION Louvres SUD - C 9 - rue de Paris	
COMPTEUR WOLTEX DN 150mm (tête éme	Rénovation
TELEGESTION SOFREL S 50	Renouvellement

□ *Les compteurs*

En ce qui concerne les compteurs d'eau froide en service, le renouvellement est réalisé de manière à répondre aux obligations contractuelles et assurer la conformité réglementaire du parc de compteurs.

En France, le « contrôle en service des compteurs d'eau froide potable » est réglementé par l'arrêté du 6 mars 2007. Parmi les méthodes proposées par cet arrêté, Veolia a choisi celle qui donne la meilleure connaissance du parc : la mise en place d'un système qualité pour utiliser ses propres moyens de contrôle. Les compteurs de diamètre nominal strictement inférieur à 40 mm sont inspectés selon une méthode statistique définie par cet arrêté tandis que les autres compteurs sont renouvelés selon la méthode de renouvellement suivant l'âge et la classe du compteur.

Un carnet métrologique comprenant les informations demandées par la décision du 30 décembre 2008 est tenu à jour pour chaque compteur éligible.

Veolia a été autorisé par décision ministérielle à utiliser la procédure de contrôle statistique par le détenteur pour les compteurs qu'elle détient ou gère au titre d'un contrat de délégation de service public. Le système qualité de Veolia est accrédité (accréditation n° 3-1316 (précédemment accréditation n° 2 – 5146 jusqu'au 1^{er} décembre 2016) portée disponible sur WWW.COFRAC.fr) pour faire inspecter les compteurs par ses laboratoires.

Les lots de compteurs inspectés depuis 2010 sont conformes à la réglementation. Ces méthodes statistiques permettent de mettre en œuvre une stratégie de renouvellement préventif optimisée et contribuent à la maîtrise des technologies de comptage et au suivi du vieillissement des compteurs au cours du temps.

Renouvellement des compteurs	2016	2017	2018	2019	2020	N/N-1
Nombre de compteurs	2 722	2 755	2 848	3 046	3 142	3,2%
Nombre de compteurs remplacés	47	25	82	62	156	151,6%
Taux de compteurs remplacés	1,7	0,9	2,9	2,0	5,0	150,0%

□ Les réseaux

Réseaux	Quantité renouvelée dans l'exercice
Réseau (lot)	
BRANCHEMENTS EAU DIA: 15- 20 MIL.: 4	2
COMPTEURS EAU	155
EMETTEURS RADIO-RELEVE	35

□ Les branchements

Renouvellement des branchements plomb	2016	2017	2018	2019	2020	N/N-1
Nombre de branchements	2 620	2 624	2 636	2 660	2 686	1,0%
<i>dont branchements plomb au 31 décembre (*)</i>	60	58	56	54	54	0,0%
<i>% de branchements plomb restant au 31 décembre</i>	2,3%	2,2%	2,1%	2,0%	2,0%	0,0%
Branchements plomb supprimés pendant l'année (**)	2	2	2	2	0	-100,0%
<i>% de branchements plomb supprimés</i>	3,23%	3,33%	3,45%	3,57%	0,00%	-100,0%

(*) inventaire effectué au vu de la partie visible au droit du compteur

(**) par le Délégué et par la Collectivité

Commune	Date Intervention	Rue	Diamètre	Matériau
LOUVRES	22/01/2020	3 SENTIERS DE VILLERON		PEHD
LOUVRES	05/08/2020	8 SQUARE DRAGUIGNAN	20	PEHD

3.4.2 LES TRAVAUX NEUFS REALISES

□ Les réseaux, branchements et compteurs

Les principales opérations réalisées par le délégataire figurent au tableau suivant :

Réseaux (Canalisations et accessoires, branchements, compteurs)	Quantité réalisée dans l'exercice
Réseau	
COMPTEURS EAU	5
COMPTEURS EAU	45

Commune	Date	Adresse	Nombre de branchements
LOUVRES	04/05/2020	ZAC DES FRAIS LIEUX	AEP
LOUVRES	14/01/2020	BUTTE AUX BERGERS	AEP
LOUVRES	02/10/2020	BUTTES AUX BERGERS	AEP
LOUVRES	27/03/2020	RUE DU 11 NOVEMBRE	AEP
LOUVRES	05/03/2020	BUTTES AUX BERGERS	AEP
LOUVRES	22/05/2020	BUTTES AUX BERGERS	AEP
LOUVRES	08/06/2020	BUTTES AUX BERGERS	AEP
LOUVRES	26/05/2020	BUTTES AUX BERGERS	AEP
LOUVRES	20/04/2020	ZAC DES FRAIS LIEUX	AEP
LOUVRES	14/04/2020	ZAC BUTTES AUX BERGERS	AEP
LOUVRES	07/05/2020	RUE DE PARIS	AEP
LOUVRES	07/09/2020	IMPASSE DU CHAMP DES OISEAUX	AEP
LOUVRES	02/10/2020	ZAC DE LA BUTTE AUX BERGERS	AEP
LOUVRES	11/05/2020	FRAIS LIEUX	AEP
LOUVRES	12/08/2020	BUTTE AUX BERGERS	AEP
LOUVRES	23/04/2020	IMPASSE DU CHAMP DES OISEAUX	AEP
LOUVRES	20/01/2020	BUTTES AUX BERGERS	AEP
LOUVRES	02/11/2020	BUTTE AUX BERGERS	AEP
LOUVRES	10/11/2020	BUTTES AUX BERGERS	AEP

4.

LA PERFORMANCE
ET L'EFFICACITÉ
OPÉRATIONNELLE
POUR VOTRE
SERVICE



Les consommateurs exigent au quotidien un service d'eau performant, avec comme premier critère de satisfaction la qualité de l'eau distribuée. Ce chapitre présente l'ensemble des données relatives à la composition et à la qualité de l'eau produite et distribuée. Vous y trouverez également les informations sur l'efficacité de la production et de la distribution, ainsi que la performance environnementale de votre contrat (protection des ressources, bilan énergétique).

4.1 La qualité de l'eau

La qualité de l'eau distribuée constitue l'enjeu prioritaire de performance des services. Elle figure légitimement au premier rang des exigences des consommateurs de service d'eau.

Les phénomènes de dégradation de la qualité de l'eau sont complexes et leur maîtrise nécessite une vigilance à tous les stades de vie des infrastructures du service (conception, travaux, exploitation...).

4.1.1 LE CONTRÔLE DE LA QUALITÉ DE L'EAU

Dans tous les services qui lui sont confiés, Veolia fait le choix de compléter le contrôle réglementaire réalisé par l'Agence Régionale de Santé, par un plan d'auto-contrôle de la qualité de l'eau sur la ressource et sur l'eau produite ainsi que distribuée. Les prélèvements sont réalisés sur les points de captage, dans les usines de production d'eau potable et sur le réseau de distribution jusqu'au robinet du consommateur. Le contrôle réglementaire réalisé par l'ARS porte sur l'ensemble des paramètres réglementaires microbiologiques et physico-chimiques. L'auto-contrôle est adapté à chaque service et cible davantage les paramètres réglementés pour un suivi du bon fonctionnement des installations et de la qualité de l'eau distribuée.

Le tableau suivant présente le nombre de résultats d'analyses réalisées sur l'ensemble des systèmes. Le détail des paramètres est disponible en annexe.

	Contrôle sanitaire	Surveillance par le délégataire	Analyses supplémentaires
Microbiologique	114	118	6
Physico-chimique	270	55	4

4.1.2 L'EAU PRODUITE ET DISTRIBUÉE

□ Conformité des paramètres analytiques

Détail des non-conformités par rapport aux limites de qualité :

Paramètre	Mini	Maxi	Nb de non-conformités Contrôle Sanitaire	Nb de non-conformités Surveillance Délégataire	Nb d'analyses Contrôle Sanitaire	Nb d'analyses Surveillance Délégataire	Valeur du seuil et unité
Nickel	0	210	1	0	2	0	20 µg/l

Détail des non-conformités par rapport aux références de qualité :

Paramètre	Mini	Maxi	Nb de non-conformités Contrôle Sanitaire	Nb de non-conformités Surveillance Déléguataire	Nb d'analyses Contrôle Sanitaire	Nb d'analyses Surveillance Déléguataire	Valeur du seuil et unité
Equ.Calco (0;1;2;3;4)	0	0	0	1	0	1	2 Qualitatif

□ *Composition de l'eau du robinet*

Les données sont celles observées aux points de mise en distribution et de consommation. Les résultats sur les ressources ne sont pas pris en compte dans ce tableau. La caractérisation de l'eau résulte ici d'analyses réglementaires réalisées pour le compte de l'Agence Régionale de Santé, et des analyses d'auto-contrôle pilotées par Veolia.

Paramètre	Mini	Maxi	Nb d'analyses	Unité	Valeur du seuil
Calcium	78,40	78,40	1	mg/l	Sans objet
Chlorures	19,10	19,10	1	mg/l	250
Magnésium	7,90	7,90	1	mg/l	Sans objet
Nitrates	20,40	20,40	1	mg/l	50
Potassium	2,20	2,20	1	mg/l	Sans objet
Sodium	11,60	11,60	1	mg/l	200
Sulfates	35,20	35,20	1	mg/l	250
Titre Hydrotimétrique	22,92	22,92	1	°F	Sans objet

4.1.3 L'ÉVOLUTION DE LA QUALITÉ DE L'EAU

□ *Historique des données du contrôle officiel (ARS)*

Les indicateurs de conformité des prélèvements réalisés au titre du contrôle sanitaire par rapport aux limites de qualité concernent les paramètres microbiologiques [P101.1] et physico-chimiques [P102.1]. Le résultat des analyses du contrôle officiel peut être consulté sur le site du ministère : <http://social-sante.gouv.fr/sante-et-environnement/eaux/article/qualite-de-l-eau-potable>

	2016	2017	2018	2019	2020
Paramètres microbiologiques					
Taux de conformité microbiologique	100,00 %	100,00 %	100,00 %	100,00 %	100,00 %
Nombre de prélèvements conformes	15	16	14	20	19
Nombre de prélèvements non conformes	0	0	0	0	0
Nombre total de prélèvements	15	16	14	20	19
Paramètres physico-chimique					
Taux de conformité physico-chimique	100,00 %	100,00 %	100,00 %	100,00 %	83,33 %
Nombre de prélèvements conformes	2	1	3	3	5
Nombre de prélèvements non conformes	0	0	0	0	1
Nombre total de prélèvements	2	1	3	3	6

Un prélèvement est déclaré non-conforme si au moins un des paramètres le constituant est non-conforme à une limite de qualité.

4.2 La maîtrise des prélèvements sur la ressource, volumes et rendement du réseau

4.2.1 L'EFFICACITÉ DE LA PRODUCTION : LE VOLUME PRÉLEVÉ ET PRODUIT

□ L'origine de l'eau alimentant le service

Le synoptique de fonctionnement de l'usine d'Annet est disponible ci-dessous.

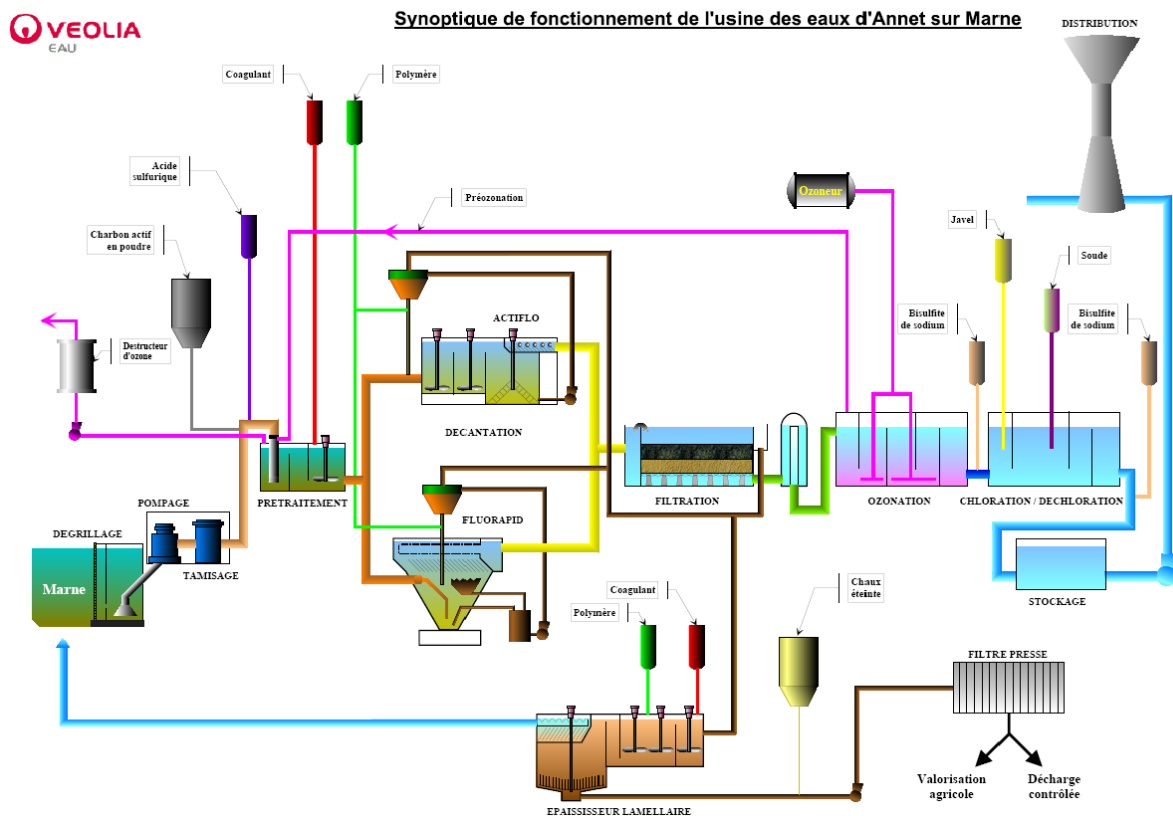

Protection des ressources	Arrêté préfectoral n°09/DAIDD/E/01 du 9 janvier 2009 Arrêté préfectoral modificatif n°09/DAIDD/E/56 du 18 septembre 2009
Surveillance des installations	Télé-surveillance, vidéo surveillance et gardiennage
Capacité nominale de production	130 000 m ³ /j
Capacité de stockage	12 000 m ³
Usine de production	<u>Filière de traitement</u> <ul style="list-style-type: none"> - Pompage eau brute - Dégrillage, tamisage - Prétraitement par injection de charbon actif en poudre, - Acidification par injection d'acide sulfurique - Préozone - Coagulation - Décantation lestée sur décanteur de type Fluorapide et Actiflo - Filtration : sur filtres CAG et bicouche - Ozonation - Déozonation - Chloration - Remise à l'équilibre de l'eau par injection de soude - Déchloration - Refoulement <u>Traitement des Eaux de Process</u> <ul style="list-style-type: none"> - Traitement des eaux de lavage des filtres, - Traitement des eaux de recyclage des décanteurs

Il n'y a pas eu de modifications importantes de traitement en 2020.

Travaux sur le site d'Annet en 2020 :

- Renouvellement des vannes entrées cuves de contact ozone
- Remplacement de conduites de dépotage et d'injection de sable dans les décanteurs.
- Début revamping supervision usine
- Opérations de régénération du charbon dans quatre filtres sur l'usine (périodicité tous les 3 ans) et remplacement des vannes en sortie des filtres U2 concernés par les opérations de régénération du charbon.
- Poursuite de la mise en place de la loi de programmation militaire sur l'usine débutée en 2018 (audit de l'installation en 2019) : mise en place d'une Active Directory
- Sécurisation des accès recyclage décanteurs 1 et 2.
- Sécurisation des accès des bâches sur l'eau produite 3, 4 et 5
- Renouvellement des onduleurs locaux électriques.
- Renouvellement des pompes à vide sur les circuits Exhaure et usine.
- Renouvellement d'une cuve de stockage de soude et de quatre cuves de stockage de javel.
- Achat de vannes pour renouveler les vannes entrée et sortie des cuves de contact (chloration).
- Remplacement des conduites d'injection de bisulfite sur l'usine.
- Laboratoire : remplacement de la chromatographie ionique.
- Station de traitement des rejets : renouvellement du circuit de lavage HP des filtres.
- Station de traitement des rejets : remplacement du circuit d'injection de chaux.
- Création d'une nouvelle plate-forme de stockage des terres rejets suite aux interdictions poids-lourds pour emprunter les ponts sur la Marne

Surveillance de la rivière Marne

Date des crues (Turbidité moyenne journalière de l'eau de la Marne > à 50 NTU)

Le 11/01/2020 Turbidité : 52 NTU

Débit moyen Marne : 187 m³/s

Du 31/01/2020 au 13/02/2020

Turbidité maximale : 292 NTU
Débit maximal Marne : 442 m³/s

Turbidité moyenne : 150 NTU
Débit moyen Marne : 334 m³/s

Du 18/02/2020 au 19/02/2020

Turbidité maximale : 74 NTU
Débit maximal Marne : 334 m³/s

Turbidité moyenne : 62 NTU
Débit moyen Marne : 325 m³/s

Du 26/02/2020 au 07/03/2020

Turbidité maximale : 167 NTU
Débit maximal Marne : 460 m³/s

Turbidité moyenne : 102 NTU
Débit moyen Marne : 400 m³/s

A partir du 23/12/2020

Turbidité maximale : 258 NTU
Débit maximal Marne : 258 m³/s

Turbidité moyenne : 165 NTU
Débit moyen Marne : 174 m³/s

Turbidité maximale : 292 NTU le 04/02/2020

Nombre de jours avec turbidité supérieure à 50 NTU : 34 jours

Turbidité moyenne annuelle : 21.2 NTU au 31/12/2020

Débit de la Marne au 03/05/2020 :

- Débit maximum 462 m³/s,
- Débit moyen 114 m³/s,
- Débit minimum 30 m³/s

Pollutions :

Alerte pollution le 09/04 produits famille hydrocarbures au niveau de La Ferté Sous Jouarre : RAS à la prise d'eau.

Alerte pollution le 17/06 présence de fioul sur la commune de Villeparisis : Intervention pompiers sur site de Villeparisis. RAS à la prise d'eau

Alerte pollution le 14/08 produits famille hydrocarbures au niveau de la commune de Gressy sur la Reneuse : intervention des pompiers. RAS à la prise d'eau.

Alerte pollution le 06/10 produits de la famille hydrocarbures au niveau de la commune de Meaux : intervention des pompiers. RAS à la prise d'eau.

Alerte pollution le 15/12 présence d'irisations au droit de la prise d'eau de Nanteuil-lès-Meaux sur la Marne.
RAS sur la prise d'eau.

□ **Le volume produit et mis en distribution**

Les volumes produit et mis en distribution prennent en compte, le cas échéant, le volume acheté et vendu à d'autres services d'eau potable :

	2016	2017	2018	2019	2020	N/N-1
Volume prélevé (m3)	0	0	0	0	0	0%
Besoin des usines	0	0	0	0	0	0%
Volume produit (m3)	0	0	0	0	0	0%
Volume acheté à d'autres services d'eau potable	1 149 829	993 544	1 032 702	903 149	1 276 022	41,3%
Volume vendu à d'autres services d'eau potable	555 499	470 951	465 544	309 567	616 933	99,3%
Volume mis en distribution (m3)	594 330	522 593	567 158	593 582	659 089	11,0%

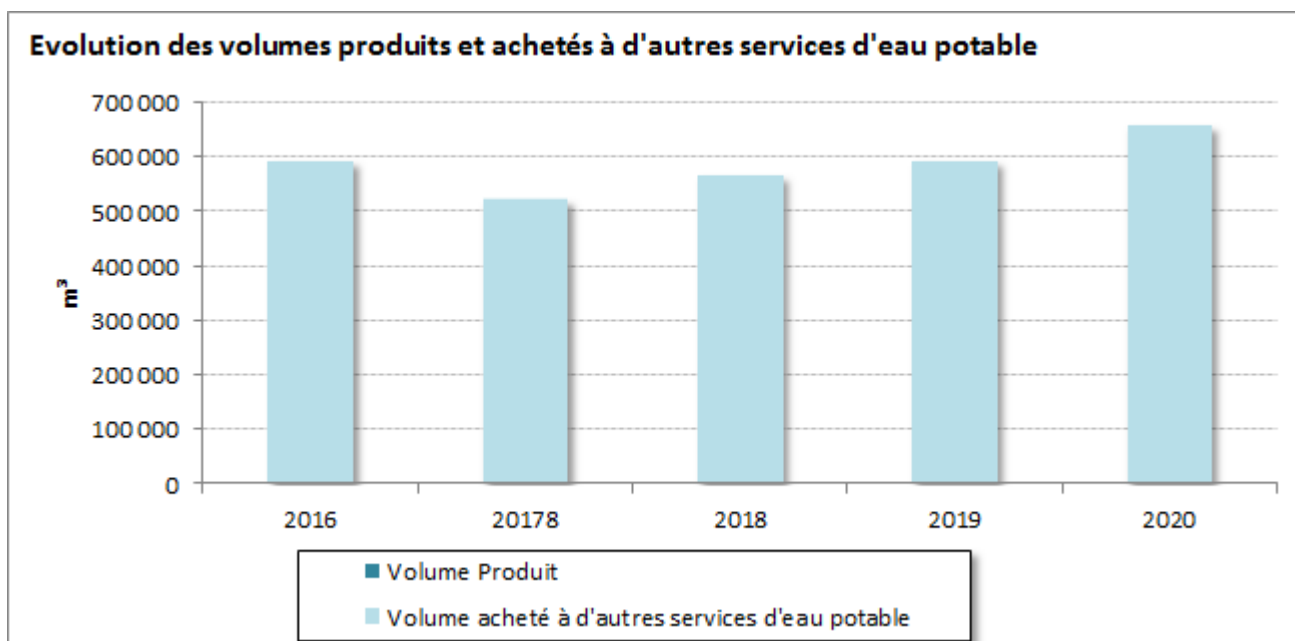

Le volume acheté à d'autres services d'eau potable est détaillé ci-après :

	2016	2017	2018	2019	2020	N/N-1
Volume acheté à d'autres services d'eau potable (m3)	1 149 829	993 544	1 032 702	903 149	1 276 022	41,3%
SFDE	1 149 829	993 544	1 032 702	903 110	1 275 722	41,3%
Autre(s) engagement(s)	0	0	0	39	300	669,2%

4.2.2 L'EFFICACITÉ DE LA DISTRIBUTION : LE VOLUME VENDU, LE VOLUME CONSOMMÉ ET LEUR ÉVOLUTION

□ *Le volume vendu*

Le volume vendu est celui constaté sur les factures émises au cours de l'exercice. Il est égal au volume consommé autorisé augmenté du volume vendu à d'autres services d'eau potable, après déduction du volume de service du réseau, des dotations gratuites (dégrèvements pour fuites par exemple) et des éventuels forfaits de consommation.

Selon la typologie de l'arrêté du 2 mai 2007 (rapport sur le prix et la qualité du service), le volume vendu se décompose ainsi :

	2016	2017	2018	2019	2020	N/N-1
Volume vendu selon le décret (m3)	1 000 013	910 677	899 548	782 441	1 139 479	45,6%
Sous-total volume vendu aux abonnés du service	444 514	439 726	434 004	472 874	522 546	10,5%
domestique ou assimilé	444 514	439 726	434 004	472 874	522 546	10,5%
autres que domestiques	0	0	0	0	0	0%
Volume vendu à d'autres services d'eau potable	555 499	470 951	465 544	309 567	616 933	99,3%

Le volume vendu par typologie de clients est détaillé comme suit :

	2016	2017	2018	2019	2020	N/N-1
Volume vendu (m3)	1 000 013	910 677	899 548	782 441	1 139 479	45,6%
<i>dont clients individuels</i>	409 016	400 203	392 900	432 113	480 229	11,1%
<i>dont clients industriels</i>	386	413	319	275	0	NC
<i>dont clients collectifs</i>	5 492	11 506	14 875	8 916	7 806	-12,4%
<i>dont volume vendu autres collectivités</i>	555 499	470 951	465 544	309 567	616 933	99,3%
<i>dont bâtiments communaux</i>	24 849	22 023	24 351	27 890	28 934	3,7%
<i>dont appareils publics</i>	3 591	3 791	1 559	3 680	5 577	51,5%

En 2020, requalification des catégories d'abonnés, qui explique les variations de volumes des différents segments de clients, constatées entre 2019 et 2020

Le volume vendu aux autres services d'eau potable est détaillé comme suit :

	2016	2017	2018	2019	2020	N/N-1
Volume vendu à d'autres services d'eau potable (m3)	555 499	470 951	465 544	309 567	616 933	99,3%
Autre(s) engagement(s)	555 499	470 951	465 544	309 567	616 933	99,3%

□ Le volume consommé

Le volume consommé autorisé est la somme du volume comptabilisé (issu des campagnes de relevés de l'exercice), du volume des consommateurs sans comptage (défense incendie, arrosage public, ...) et du volume de service du réseau (purges, vidanges de biefs, nettoyage des réservoirs,...). Il est ramené à l'année entière par un calcul prorata temporis sur la part comptabilisée, en fonction du nombre de jours de consommation.

	2016	2017	2018	2019	2020	N/N-1
Volume comptabilisé hors ventes en gros (m3)	443 334	437 936	434 004	472 874	522 546	10,5%
Volume comptabilisé hors ventes en gros 365 jours (m3)	443 334	437 936	434 004	472 874	522 546	10,5%
Nombre de jours de consommation entre 2 relevés annuels	366	365	365	365	366	0,3%
Volume consommateurs sans comptage (m3)	1 180	1 790	4 210	4 270	2 740	-35,8%
Volume de service du réseau (m3)	1 384	1 474	2 420	10 179	1 364	-86,6%
Volume consommé autorisé (m3)	445 898	441 200	440 634	487 323	526 650	8,1%
Volume consommé autorisé 365 jours (m3)	445 898	441 200	440 634	487 323	526 650	8,1%
Nombre de semaines de consommation	52,00	52,00	52,00	52,00	52,00	0,0%

□ Synthèse des flux de volumes

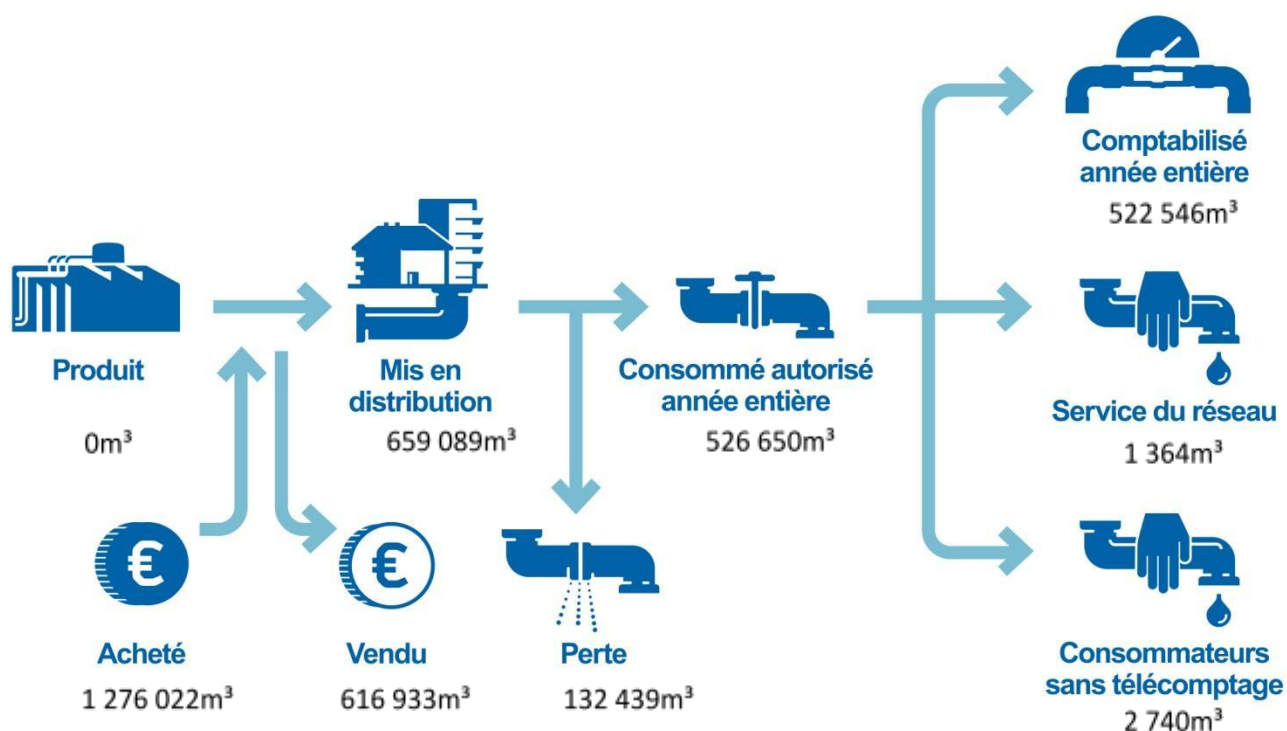

4.2.3 LA MAÎTRISE DES PERTES EN EAU

La maîtrise des pertes en eau est la résultante de deux principaux facteurs, à savoir, l'état du patrimoine et l'efficacité opérationnelle de l'exploitant pour détecter, localiser et réparer les fuites au plus vite.

La Loi Grenelle 2 a imposé un rendement minimum pour les réseaux de distribution d'eau potable, dont la valeur « seuil » dépend de la densité de l'habitat et de la taille du service, ainsi que de la disponibilité de la ressource en eau.

En cas de non atteinte de ce rendement minimum, la collectivité dispose d'un délai de deux ans pour élaborer un « plan d'actions » visant à maîtriser les pertes en eau et améliorer le rendement. La non-réalisation de ce plan d'actions entraîne le doublement de la redevance pour prélèvement sur la ressource en eau de l'Agence de l'eau.

Le tableau ci-dessous présente les principaux indicateurs de performance pour l'année 2020 qui rendent compte de la maîtrise des pertes en eau du service.

Année	Rdt (%)	Objectif Rdt Grenelle2(%)	ILP (m ³ /j/km)	ILVNC (m ³ /j/km)	ILC (m ³ /j/km)
2020	89,6	78,49	7,81	8,06	67,47

Rdt (Rendement du réseau de distribution (%)) : (volume consommé autorisé année entière + volume vendu à d'autres services) / (volume produit + volume acheté à d'autres services)

Objectif Rdt Grenelle 2 (%) : Seuil de rendement à atteindre compte-tenu des caractéristiques du service, estimé conformément au décret du 27 janvier 2012

ILP (indice linéaire des pertes (m³/j/km)) : (volume mis en distribution – volume consommé autorisé année entière) / ((longueur de canalisation de distribution)/nombre de jours dans l'année)

ILVNC (indice linéaire des volumes non-comptés (m³/j/km)) : (volume mis en distribution – volume comptabilisé année entière) / ((longueur de canalisation de distribution)/ nombre de jours dans l'année)

ILC (indice linéaire de consommation (m³/j/km)) : (volume consommé autorisé année entière + volume vendu à d'autres services) / ((longueur de canalisation de distribution hors branchements)/nombre de jours dans l'année)

	2016	2017	2018	2019	2020	N/N-1
Rendement du réseau de distribution (%) (A+B)/(C+D)	87,1 %	91,8 %	87,8 %	88,2 %	89,6 %	1,6%
Volume consommé autorisé 365 jours (m3) A	445 898	441 200	440 634	487 323	526 650	8,1%
Volume vendu à d'autres services (m3) B	555 499	470 951	465 544	309 567	616 933	99,3%
Volume produit (m3) C	0	0	0	0	0	0%
Volume acheté à d'autres services (m3) D	1 149 829	993 544	1 032 702	903 149	1 276 022	41,3%

Selon les prestations assurées dans le cadre du contrat, certains termes de la formule peuvent être sans objet. Ils ne sont alors pas affichés dans le tableau

(A = Volume consommé autorisé 365 jours ; B = Volume vendu à d'autres services ; C = Volume produit ; D = Volume acheté à d'autres services)

Calcul effectué selon la circulaire n° 12/DE du 28 avril 2008

Evolution du rendement du réseau de distribution

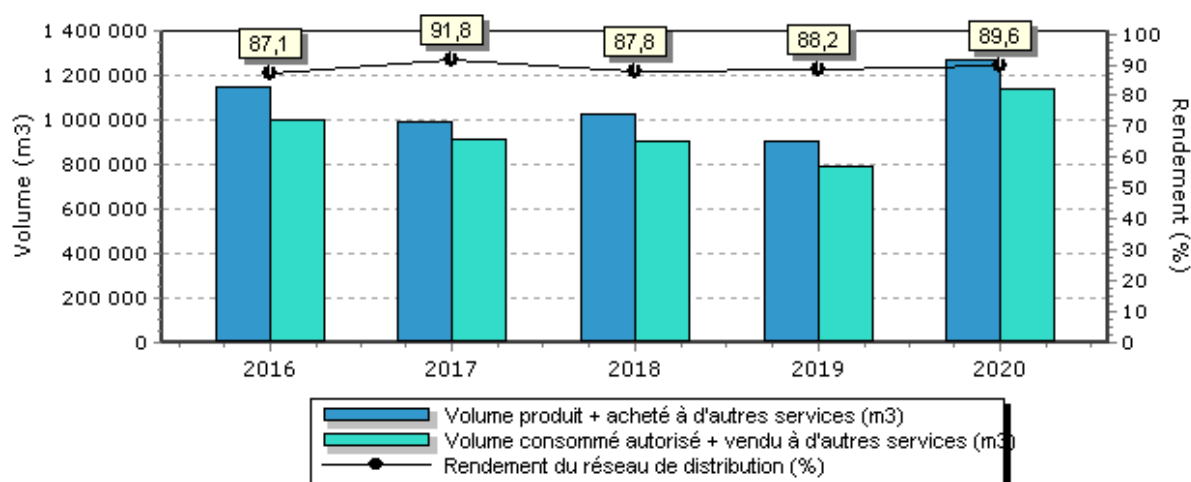

Sous réserve de la confirmation qui sera émise par l'Agence de l'Eau, le rendement de réseau 2020 étant supérieur au seuil de rendement « Grenelle 2 », il n'est pas nécessaire d'établir un plan d'actions spécifique. Veolia poursuivra ses efforts pour améliorer la performance du réseau dans la continuité des actions mises en œuvre en 2020.

Sous réserve de la confirmation qui sera émise par l'Agence de l'Eau, le rendement de réseau 2020 étant supérieur au seuil de rendement « Grenelle 2 », il n'est pas nécessaire d'établir un plan d'actions spécifique. Veolia poursuivra ses efforts pour améliorer la performance du réseau dans la continuité des actions mises en œuvre en 2020.

□ L'indice linéaire des volumes non comptés [P105.3] et l'indice linéaire de pertes en réseau [P106.3]

	2016	2017	2018	2019	2020
Indice linéaire des volumes non comptés (m³/km/j) (A-B)/(L/1000)/365	8,95	5,03	7,91	7,14	8,06
Volume mis en distribution (m³) A	594 330	522 593	567 158	593 582	659 089
Volume comptabilisé 365 jours (m³) B	443 334	437 936	434 004	472 874	522 546
Longueur de canalisation de distribution (ml) L	46 107	46 107	46 102	46 310	46 310

	2016	2017	2018	2019	2020
Indice linéaire de pertes en réseau (m³/km/j) (A-B)/(L/1000)/365	8,80	4,84	7,52	6,29	7,81
Volume mis en distribution (m³) A	594 330	522 593	567 158	593 582	659 089
Volume consommé autorisé 365 jours (m³) B	445 898	441 200	440 634	487 323	526 650
Longueur de canalisation de distribution (ml) L	46 107	46 107	46 102	46 310	46 310

4.3 La maintenance du patrimoine



ENGAGEMENT

On distingue deux types d'interventions :

- ✓ Des opérations programmées d'entretien, maintenance, réparation ou renouvellement, définies grâce à des outils d'exploitation, analysant notamment les risques de défaillance,
- ✓ Des interventions non-programmées (urgences ou crises) qui nécessitent une réactivité maximale des équipes opérationnelles grâce à des procédures d'intervention parfaitement décrites et éprouvées. Les interruptions de service restent ainsi l'exception.

La réalisation de ces interventions conduit le cas échéant à faire appel à des compétences mutualisées (régionales ou nationales) et bénéficie d'outils informatiques de maintenance et de gestion des interventions.



FOCUS

La gestion centralisée des interventions

Le pilotage des interventions de nos techniciens est centralisé, qu'elles soient programmées ou imprévues, qu'il s'agisse de la maintenance d'un équipement, d'une intervention sur le branchement d'un abonné, d'une réparation de fuite ou encore d'un prélèvement pour analyse.

4.3.1 LES OPERATIONS DE MAINTENANCE DES INSTALLATIONS

□ *Les installations*

Installation	Date	Conformité bactériologique
Louvres 2000 m3	06/11/2020	CONFORME

4.3.2 LES OPÉRATIONS DE MAINTENANCE DU RÉSEAU

Le SIG est un composant essentiel de la gestion du patrimoine réseau. En effet, le SIG permet l'inventaire et la localisation des canalisations et des branchements, ainsi que la connaissance des événements d'exploitation. Cette capitalisation des informations permet d'intervenir efficacement au quotidien et de construire une stratégie optimisée de l'exploitation et du renouvellement.

4.3.3 LES RECHERCHES DE FUITES

Commune	Date	Linéaire inspecté	Résultat
LOUVRES(95)	08/01/2020	23,92	Prélocalisation
LOUVRES(95)	08/01/2020	30,82	Prélocalisation
LOUVRES(95)	08/01/2020	15,75	Prélocalisation
LOUVRES(95)	26/08/2020	38,35	Prélocalisation et corrélation positive
LOUVRES(95)	23/09/2020	103,47	Prélocalisation et corrélation négative

Le nombre de fuites décelées et réparées figure au tableau suivant :

	2016	2017	2018	2019	2020	N/N-1
Nombre de fuites sur canalisations	5	11	4	10	4	-60,0%
Nombre de fuites par km de canalisations	0,1	0,2	0,1	0,2	0,1	-50,0%
Nombre de fuites sur branchement	8	8	19	11	6	-45,5%
Nombre de fuites pour 100 branchements	0,3	0,3	0,7	0,4	0,2	-50,0%
Nombre de fuites sur compteur	19	21	19	25	15	-40,0%
Nombre de fuites sur équipement	3	0	1	1	1	0,0%
Nombre de fuites réparées	34	21	43	47	25	-46,8%
Linéaire soumis à recherche de fuites			2 225		212	

4.4 L'efficacité environnementale

4.4.1 LA PROTECTION DES RESSOURCES EN EAU



La mise en place de périmètres de protection et leur surveillance est indispensable à la préservation de la ressource en eau aussi bien pour les installations gérées en propre que pour les achats d'eau. Le périmètre de protection est un des principaux moyens pour éviter la dégradation de la ressource par des pollutions accidentelles ou diffuses. L'indice d'avancement de la démarche de protection de la ressource du service **[P108.3]** permet d'évaluer ce processus.

Pour chaque installation de production, cet indice se décompose de la façon suivante :

Indice d'avancement de la démarche de protection de la ressource pour chaque achat à un autre service d'eau potable	2016	2017	2018	2019	2020
SFDE	80 %	100 %	100 %	100 %	100 %

4.4.2 LE BILAN ÉNERGÉTIQUE DU PATRIMOINE



Un management de la performance énergétique des installations est mis en œuvre. La performance énergétique des équipements est prise en compte dans leur renouvellement. Cela contribue ainsi à la réduction des consommations d'énergie et à la limitation des émissions de gaz à effet de serre.

Le tableau détaillé du Bilan énergétique du patrimoine se trouve en annexe.

4.4.3 LA CONSOMMATION DE RÉACTIFS

Selon les cas, le choix du réactif est établi de façon à optimiser le traitement :

- ✓ assurer une eau de qualité conforme aux normes de potabilité,
- ✓ réduire les quantités de réactifs à utiliser.

Réactifs	Quantité	Commentaires
CHLORE GAZEUX	147	kg

4.4.4 LA VALORISATION DES SOUS-PRODUITS

□ *La valorisation des déchets liés au service*



RESPONSABILITÉ

Les déchets liés à l'activité du service sont gérés suivant des filières respectueuses de l'environnement. Le recyclage des matériaux est privilégié.

L'engagement de responsabilité environnementale permet à Veolia de développer des bonnes pratiques en termes de gestion des déchets. Ainsi, de plus en plus, les équipes opérationnelles trient à la source les huiles, graisses et absorbants (matières souillées par des solvants, des huiles...), les déchets d'équipements électriques et électroniques (DEEE), les déchets d'activité réseau, les déchets métalliques, les emballages (carton, bois, polystyrène...), les déchets de laboratoire (verrerie, sous-produits d'analyses) et les déchets de bureaux (papier, plastique, verre, piles, cartouches d'imprimantes...).

La collecte sélective de chaque catégorie de produits est mise en place sur certains lieux de leur production (usines, ateliers, bureaux, chantiers...). Ils sont alors évacués dans des filières de valorisation agréées.

4.5 Les propositions d'amélioration du patrimoine

Thème	Localisation	Equipement	Commentaires
Patrimoine	F1 et F2 rue Pasteur F3 rue du 11 Novembre F4 La Remise aux Lapins	Forages	<p>Installations à l'arrêt suite à la pollution de la ressource.</p> <p>Il devient très urgent de procéder au rebouchage du puits 4 pour des raisons de sécurité et pour la protection de la nappe. Forage hors-service bloquant l'évolution de la configuration des infrastructures existantes. Des mesures conservatoires ont été prises en 2008 par la SFDE avec la Collectivité pour sécuriser le site. Elles sont mises en place dans le cadre du nouveau contrat en 2014.</p> <p>La parcelle a été clôturée en 2014 au lieu-dit montoir de Fontenay. En 2015 le site a fait de nouveau l'objet de dégradation de la clôture et d'intrusion sauvage. L'accès au bâtiment reste sécurisé pour le moment et le bâtiment est muré. La situation reste inchangée en 2020 Voir pour une Procédure de comblement à mettre en œuvre (urgent pour le puits 4). Cette action permettrait de libérer les parcelles.</p> <p>Il conviendra de faire un point sur la nécessité ou non de conserver ces ouvrages en fonction du suivi de la pollution de la ressource. Pas d'évolution notable ces dernières années.</p>
Efficacité Opérationnelle	Commune	Réseau de distribution d'eau	<p>Pour permettre une meilleure quantification des volumes utilisés pour les puisages et éviter les dégradations des appareils de défense incendie. il conviendrait de procéder à l'installation de bornes dédiées aux usages pour l'arrosage, le balayage des voiries, etc...</p>
Patrimoine	Quartier NRL et Grand Bouteiller	Réseau de distribution d'eau	<p>Les travaux prévus de réhabilitation des squares ne sont pas encore bien définis. Plusieurs fuites ont été enregistrées dans le secteur ces dernières années. En 2015-2016 le square de Prade a été renouvelé à la demande de la collectivité.</p> <p>Compte tenu des interventions à répétitions depuis plusieurs années, il faudrait établir un</p>

			<p>programme de renouvellement sur plusieurs rues : Square de Nîmes, Square de Nice, Square de Perpignan.</p> <p>Cette Situation est à voir avec le fermier. Des travaux de réhabilitation de ce quartier sont prévus par la collectivité à partir de 2020 pour le quartier du Grand Bouteiller.</p>
Patrimoine	Commune	Branchements en plomb	<p>225 branchements plomb ont été remplacés sur les 225 contractuels.</p> <p>Il resterait encore une cinquantaine de branchements en plomb, suite à la mise à jour des bases. Les situations se débloquent au fil du temps car elles sont parfois complexes pour pouvoir réaliser les travaux.</p>
Patrimoine	ECO Quartier	Réseau de distribution d'eau	<p>Une étude pour l'alimentation en eau potable de via une modélisation hydraulique a été réalisée en 2019 et remise au client.</p> <p>Il en ressort que la station de Ste Geneviève doit être redimensionnée dans le cadre de l'aménagement définitif de la nouvelle zone. Les travaux devraient être engagés par l'aménageur en 2021, 2022.</p> <p>Un maillage via la ZAC du Roncé est également à prévoir afin de garantir une continuité de service en cas de problème sur la station de suppression et pour améliorer la défense incendie sur tout le secteur.</p>
Efficacité Opérationnelle	Commune	Chloration	<p>Actuellement il n'existe pas de système de chloration sur le réseau de Louvres.</p> <p>Compte tenu de l'évolution démographique de la commune sur les prochaines années, une étude doit être réalisée.</p> <p>Les directives de l'ARS dans le cadre du plan Vigipirate obligent à maintenir un taux de chlore de 0.3mg/ l au niveau des stockages d'eau. Il faut discuter de cet investissement en 2021 avec la collectivité</p>
	Roissy/ Louvres	Réservoir Paul Bruel	<p>Les gouttières de drainage du dôme au réservoir P Bruel sont en très mauvais état. Une des 2 a été obturée lors du dernier nettoyage de la cuve par sécurité.</p> <p>Il faut entreprendre au plus vite des travaux de réhabilitation, mais cela engendre une mise en chômage de l'ouvrage.</p>
Efficacité Opérationnelle	Commune	Installations eau potable de la commune	<p>La réglementation impose une étude de la vulnérabilité des installations. Veolia a transmis en 2009 à la commune une</p>

			proposition à ce sujet. En 2021 il faudrait refaire cette étude car il sera demandé dans le futur plan de sauvegarde PGSSE
Efficacité Opérationnelle	Chemin de Montmellian	Réseau de distribution d'eau	Un maillage du réseau pourra être étudié afin de garantir la sécurisation du réseau.
Patrimoine	Commune	Buttes aux Bergers	Une nouvelle station de surpression a été mise en service en 2019. Il faut intégrer cet ouvrage dans le contrat par avenant.
Efficacité Opérationnelle	Commune	Réseau de distribution d'eau	La station de surpression et d'intercommunication Louvres/SIAEP Bellefontaine a été déposée en 2015/2016. Il est nécessaire d'étudier la remise en service de cette installation (Cf. Convention 1998) et de l'intercommunication pour secourir Louvres via le RE de Marly la Ville. Compte tenu de l'augmentation de la population (Ecoquartier) le seul Stockage Paul Bruel devient une installation critique qui ne peut pas être mis en chômage sur une longue durée

5.

RAPPORT FINANCIER DU SERVICE



Ce chapitre présente le Compte Annuel de Résultat de l'Exploitation de la Délégation (CARE). Il fait également le point sur la situation des biens, les programmes d'investissement et de renouvellement, ainsi que les engagements du délégataire à incidence financière.

5.1 Le Compte Annuel de Résultat de l'Exploitation de la Délégation (CARE)

Le présent chapitre est présenté conformément aux dispositions du décret 2016-86 du 1^{er} février 2016.

□ *Le CARE*

Le compte annuel et l'état détaillé des produits figurent ci-après. Les modalités retenues pour la détermination des produits et charges et l'avis des Commissaires aux Comptes sont présentés en annexe du présent rapport « Annexes financières ».

Les données ci-dessous sont en Euros.

Compte Annuel de Résultat de l'Exploitation
Année 2020
(en application du décret du 14 mars 2005)

Collectivité: V3280 - LOUVRES

Eau

LIBELLE	2019	2020	Ecart %
PRODUITS	1 219 421	1 339 725	9.87 %
Exploitation du service	742 713	824 908	
Collectivités et autres organismes publics	284 821	318 513	
Travaux attribués à titre exclusif	170 529	171 617	
Produits accessoires	21 359	24 687	
CHARGES	1 241 946	1 413 974	13.85 %
Personnel	74 330	123 390	
Energie électrique	9 056	5 457	
Achats d'eau	428 561	516 064	
Produits de traitement	759	251	
Analyses	368	1 242	
Sous-traitance, matières et fournitures	208 567	202 900	
Impôts locaux et taxes	8 428	11 931	
Autres dépenses d'exploitation	54 688	60 169	
<i>télécommunications, poste et telegestion</i>	4 515	7 216	
<i>engins et véhicules</i>	8 095	8 967	
<i>informatique</i>	4 892	13 419	
<i>assurances</i>	4 980	4 946	
<i>locaux</i>	11 593	17 193	
<i>autres</i>	20 611	8 429	
Contribution des services centraux et recherche	17 298	18 912	
Collectivités et autres organismes publics	284 821	318 513	
Charges relatives aux renouvellements	65 961	68 402	
<i>pour garantie de continuité du service</i>	16 473	17 914	
<i>fonds contractuel (renouvellements)</i>	49 488	50 488	
Charges relatives aux investissements	75 815	80 291	
<i>programme contractuel (investissements)</i>	75 815	80 291	
Pertes sur créances irrécouvrables-Contentieux recouvrement	13 295	6 453	
RESULTAT AVANT IMPOT	- 22 524	- 74 249	NS
RESULTAT	- 22 524	- 74 250	NS

Conforme à la circulaire FP2E de janvier 2006

3/23/2021

□ **L'état détaillé des produits**

L'état suivant détaille les produits figurant sur la première ligne du CARE :

Les données ci-dessous sont en Euros.

SOCIETE FRANCAISE DE DISTRIB. DES EAUX

Version Finale

Etat détaillé des produits (1)
Année 2020

Collectivité: V3280 - LOUVRES

Eau

LIBELLE	2019	2020	Ecart %
Recettes liées à la facturation du service	734 434	820 212	11.68 %
<i>dont produits au titre de l'année (hors estimations conso)</i>	746 305	784 145	
<i>dont variation de la part estimée sur consommations</i>	- 11 871	36 067	
Autres recettes liées à l'exploitation du service	8 278	4 696	-43.27 %
<i>dont produits au titre de l'année (hors estimations conso)</i>	8 278	4 696	
Exploitation du service	742 713	824 908	11.07 %
Produits : part de la collectivité contractante	50 148	56 789	13.24 %
<i>dont produits au titre de l'année (hors estimations conso)</i>	50 378	54 106	
<i>dont variation de la part estimée sur consommations</i>	- 230	2 683	
Redevance prélèvement (Agence de l'Eau)	32 886	36 416	10.73 %
<i>dont produits au titre de l'année (hors estimations conso)</i>	33 848	34 777	
<i>dont variation de la part estimée sur consommations</i>	- 961	1 639	
Redevance de lutte contre la pollution (Agence de l'Eau)	195 514	216 688	10.83 %
<i>dont produits au titre de l'année (hors estimations conso)</i>	200 731	206 982	
<i>dont variation de la part estimée sur consommations</i>	- 5 217	9 706	
Redevance pour les Voies Navigables	6 272	8 620	37.44 %
<i>dont produits au titre de l'année (hors estimations conso)</i>	6 414	7 736	
<i>dont variation de la part estimée sur consommations</i>	- 142	884	
Collectivités et autres organismes publics	284 821	318 513	11.83 %
Produits des travaux attribués à titre exclusif	170 529	171 617	0.64 %
Produits accessoires	21 359	24 687	15.58 %

(1) Cette page contient le détail de la première ligne du CARE (produits hors TVA).

3/23/21

Compte tenu des arrondis effectués pour présenter la valeur sans décimale, le total des produits ci-dessus peut être différent à quelques euros près du total des produits inscrits sur le compte annuel de résultat de l'exploitation.

5.2 Situation des biens

□ *Variation du patrimoine immobilier*

Cet état retrace les opérations d'acquisition, de cession ou de restructuration d'ouvrages financées par le délégataire, qu'il s'agisse de biens du domaine concédé ou de biens de reprise.

□ *Inventaire des biens*

L'inventaire au 31 décembre de l'exercice est établi selon les préconisations de la FP2E. Les biens désignés comme biens de retour ou biens de reprise sont ceux expressément désignés comme tels au contrat, conformément au décret 2016-86 du 1er février 2016. S'il y a lieu, l'inventaire distingue les biens propres du délégataire.

□ *Situation des biens*

La situation des biens est consultable aux chapitres 3.1 et 3.2.

Par ce compte rendu, Veolia présente une vue d'ensemble de la situation du patrimoine du service délégué, à partir des constats effectués au quotidien (interventions, inspections, auto-surveillance, astreinte,...) et d'une analyse des faits marquants, des études disponibles et d'autres informations le cas échéant.

Ce compte rendu permet ainsi à la Collectivité, par une connaissance précise des éventuels problèmes, de leur probable évolution et des solutions possibles, de mieux programmer ses investissements.

Les biens dont l'état ou le fonctionnement sont satisfaisants, ou pour lesquels Veolia n'a pas décelé d'indice négatif, et qui à ce titre n'appellent pas ici de commentaire particulier, ne figurent pas dans ce compte rendu.

5.3 Les investissements et le renouvellement

Les états présentés permettent de tracer, selon le format prévu au contrat, la réalisation des programmes d'investissement et/ou de renouvellement à la charge du délégataire, et d'assurer le suivi des fonds contractuels d'investissement.

La méthode de calcul de la charge économique imputée au compte de la délégation est présentée dans l'annexe financière « Les modalités d'établissement du CARE ».

□ *Programme contractuel d'investissement*

Réseaux (Canalisations et accessoires, branchements, compteurs)	Montant en €
Réseau	
COMPTEURS EAU	2 456,69
COMPTEURS EAU	6 109,49

□ *Programme contractuel de renouvellement*

Il n'y a pas de programme contractuel de renouvellement pour ce contrat

□ *Les autres dépenses de renouvellement*

Les états présentés dans cette section permettent de suivre les dépenses réalisées dans le cadre d'une obligation en garantie pour la continuité du service ou d'un fonds contractuel de renouvellement.

La méthode de calcul de la charge économique imputée au compte de la délégation est présentée dans l'annexe financière «Les modalités d'établissement du CARE».

Dépenses relevant d'une garantie pour la continuité du service :

Cet état fournit, sous la forme préconisée par la FP2E, les dépenses de renouvellement réalisées au cours de l'exercice dans le cadre d'une obligation en garantie pour la continuité du service.

Nature des biens	2020
Canalisations et accessoires (€)	1 241,61
Compteurs (€)	17 040,54

Dépenses relevant d'un fonds de renouvellement :

Un fonds de renouvellement a été défini au contrat. Les dépenses et la situation du fonds relatif à l'exercice sont résumées dans les tableaux suivants :

SOCIETE FRANCAISE DE DISTRIBUTION D'EAU

CONTRAT V3280 LOUVRES - EAU -

FONDS DE RENOUVELLEMENT

(PERIODE 01/01/2013 au 31/12/2024)

Date	Libellé	Indice K	Taux Légal +1 + 3 %	Dotation	Utilisation	Solde (+ si créditeur - si débiteur)
D0=	46 937,00					Euros
janv-13	K Actualisation	1,00000				
janv-13	Dotation 2013			46 937,00		46 937,00
janv-13	Rénovation clôture Forages 1 et 2 - rue Pasteur				12 537,02	34 399,98
	Report solde année précédente					34 399,98
janv-14	K Actualisation	1,014959				
janv-14	Dotation 2014			47 639,13		82 039,11
janv-14	Intérêts solde (1+Intérêt Légal + 3%)		1,0304	354,46		82 393,57
déc-14	Rénovation clôture Forage 3 - rue du 11 Novembre				2 822,49	79 571,08
	Report solde année précédente					79 571,08
janv-15	K Actualisation	1,023091				
janv-15	Dotation 2015			48 020,82		127 591,90
janv-15	Intérêts solde (1+Intérêt Légal + 3%)		1,0402	827,70		128 419,60
nov-15	Renouvellement 4 branchements				4 925,49	123 494,11
déc-15	Renouvellement 100 ml de canalisations				64 725,18	58 768,93
déc-15	Renouvellement vanne électrique station Louvres Roissy rue de paris				2 134,31	56 634,62
	Report solde année précédente					56 634,62
janv-16	K Actualisation	1,017821				
janv-16	Dotation 2016			47 773,46		104 408,08
janv-16	Intérêts solde (1+Intérêt Légal + 3%)		1,0393	588,60		104 996,69
nov-16	Rnvt 120 ML Canalisations DN63 Phase 2 Square Prades à Louvres				19 941,09	85 055,60
août-16	Rnvt 5 branchements vetustes à Louvres				15 696,49	69 359,11
oct-16	Rénovation équipement hydraulique Station louvres roissy rue de paris				1 475,48	67 883,63
déc-16	Rénovation armoires de commande Station louvres roissy rue de paris				38 318,63	29 565,00
déc-16	Rénovation automate Station louvres roissy rue de paris				26 056,67	3 508,33
nov-16	Rnvt cloture et serrurerie Station montoir				3 812,85	- 304,52
	Report solde année précédente					- 304,52
janv-17	K Actualisation	1,020505				
janv-17	Dotation 2017			47 899,44		47 594,92
janv-17	Intérêts solde (1+Intérêt Légal + 3%)		1,0390		3,16	47 591,76
mars-17	Rénov pompe 3 station louvres roissy rue de paris				10 880,62	36 711,14
mars-17	Rnvt hydrostab aval dn 150 (pilotage 2) interco louvres nord - c 10 - rue de paris				3 755,58	32 955,56
août-17	Rénov cloture louvres III - puits 4 - la remise aux lapins				1 979,61	30 975,95
oct-17	Rénov cellule mt 20000 volts station louvres roissy rue de paris				3 271,43	27 704,52
nov-17	Rnvt armoire disjoncteur bt station louvres roissy rue de paris				11 186,24	16 518,28
déc-17	Rnvt 5 branchements vetustes à Louvres				10 619,90	5 898,38
	Report solde année précédente					5 898,38
janv-18	K Actualisation	1,032267				
janv-18	Dotation 2018			48 451,52		54 349,89
janv-18	Intérêts solde (1+Intérêt Légal + 3%)		1,0389		- 61,28	54 411,17
déc-18	Rénov système de chloration: hydroéjecteur station Louvres Roissy rue de Paris				1 144,81	53 266,36
déc-18	Rnvt anti intrusion station louvres roissy rue de paris				2 913,22	50 353,14
déc-18	Rnvt debimetre abb interconnexion zac du roncé - c 18 bis - rn 17				4 558,36	45 794,78
déc-18	Rnvt 10 branchements vetustes à Louvres				18 237,29	27 557,49
	Report solde année précédente					27 557,49
janv-19	K Actualisation	1,054353				
janv-19	Dotation 2019			49 488,17		77 045,66
janv-19	Intérêts solde (1+Intérêt Légal + 3%)		1,0386		- 286,21	77 331,87
déc-19	Rnvt 6 ML canas DN150 Rue de Paris				19 478,83	57 853,04
déc-19	Rnvt télégestion inter site reservoir 2000m3/h25 rue p bruel				10 101,23	47 751,81
déc-19	Rnvt 10 branchements vetustes à Louvres				24 123,15	23 628,66
	Report solde année précédente					23 628,66
janv-20	K Actualisation	1,075652				
janv-20	Dotation 2020			50 487,88		74 116,54
janv-20	Intérêts solde (1+Intérêt Légal + 3%)		1,0387		- 245,43	74 361,97
juin-20	Rénov système de chloration + analyseur de chlore stat louvres roissy rue de paris				2 864,59	71 497,38
nov-20	Rénov compteur woltex dn 150 tête éme interco louvres sud - c 9 - rue de paris				623,91	70 873,47
nov-20	Rnvt telegestion sofred s 50 interco louvres sud - c 9 - rue de paris				2 001,43	68 872,04
nov-20	Rnvt 2 branchements vetustes à Louvres				8 212,33	60 659,71

5.4 Les engagements à incidence financière

Ce chapitre a pour objectif de présenter les engagements liés à l'exécution du service public et qui, à ce titre, peuvent entraîner des obligations financières entre Veolia, actuel délégataire de service, et toute entité (publique ou privée) qui pourrait être amenée à reprendre à l'issue du contrat l'exécution du service. Ce chapitre constitue pour les élus un élément de transparence et de prévision.

Conformément aux préconisations de l'Ordre des Experts Comptables, ce chapitre ne présente que les « engagements significatifs, sortant de l'ordinaire, nécessaires à la continuité du service, existant à la fin de la période objet du rapport, et qui à la fois devraient se continuer au-delà du terme normal de la convention de délégation et être repris par l'exploitant futur ».

Afin de rester simples, les informations fournies ont une nature qualitative. A la demande de la Collectivité, et en particulier avant la fin du contrat, Veolia pourra détailler ces éléments.

5.4.1 FLUX FINANCIERS DE FIN DE CONTRAT

Les flux financiers de fin de contrat doivent être anticipés dans les charges qui s'appliqueront immédiatement à tout nouvel exploitant du service. Sur la base de ces informations, il est de la responsabilité de la Collectivité, en qualité d'entité organisatrice du service, d'assurer la bonne prise en compte de ces contraintes dans son cahier des charges.

□ *Régularisations de TVA*

Si Veolia a assuré pour le compte de la Collectivité la récupération de la TVA au titre des immobilisations (investissements) mises à disposition¹, deux cas se présentent :

- ✓ Le nouvel exploitant est assujéti à la TVA² : aucun flux financier n'est nécessaire. Une simple déclaration des montants des immobilisations, dont la mise à disposition est transférée, doit être adressée aux Services de l'Etat.
- ✓ Le nouvel exploitant n'est pas assujéti à la TVA : l'administration fiscale peut être amenée à réclamer à Veolia la part de TVA non amortie sur les immobilisations transférées. Dans ce cas, le repreneur doit s'acquitter auprès de Veolia du montant dû à l'Administration Fiscale pour les immobilisations transférées, et simultanément faire valoir ses droits auprès du Fonds de Compensation de la TVA. Le cahier des charges doit donc imposer au nouvel exploitant de disposer des sommes nécessaires à ce remboursement.

□ *Biens de retour*

Les biens de retour (listés dans l'inventaire détaillé des biens du service) sont remis gratuitement à la Collectivité à l'échéance du contrat selon les modalités prévues au contrat.

□ *Biens de reprise*

Les biens de reprise (listés dans l'inventaire détaillé des biens du service) seront remis au nouvel exploitant, si celui-ci le souhaite, à l'échéance du contrat selon les modalités prévues au contrat. Ces biens doivent généralement être achetés par le nouvel exploitant.

¹ art. 210 de l'annexe II du Code Général des Impôts

² Conformément au principe posé par le nouvel article 257 bis du Code Général des Impôts précisé par l'instruction 3 A 6 36 parue au BOI N°50 du 20 Mars 2006 repris dans le BOFIP (BOI-TVA-CHAMP-10-10-50-10)

□ **Autres biens ou prestations**

Hormis les biens de retour et les biens de reprise prévus au contrat, Veolia utilise, dans le cadre de sa liberté de gestion, certains biens et prestations. Le cas échéant, sur demande de la Collectivité et selon des conditions à déterminer, les parties pourront convenir de leur mise à disposition auprès du nouvel exploitant.

□ **Consommations non relevées et recouvrement des sommes dues au délégataire à la fin du contrat**

Les sommes correspondantes au service exécuté jusqu'à la fin du contrat sont dues au délégataire sortant. Il y a lieu de définir avec la Collectivité les modalités de facturation (relevé spécifique, prorata temporis) et de recouvrement des sommes dues qui s'imposeront au nouvel exploitant, ainsi que les modalités de reversement des surtaxes correspondantes.

5.4.2 DISPOSITIONS APPLICABLES AU PERSONNEL

Les dispositions applicables au personnel du délégataire sortant s'apprécient dans le contexte de la période de fin de contrat. Les engagements qui en découlent pour le nouvel exploitant ne peuvent pas faire ici l'objet d'une présentation totalement exhaustive, pour deux motifs principaux :

- ✓ ils évoluent au fil du temps, au gré des évolutions de carrière, des aléas de la vie privée des agents et des choix d'organisation du délégataire,
- ✓ ils sont soumis à des impératifs de protection des données personnelles.

Veolia propose de rencontrer la Collectivité sur ce sujet pour inventorier les contraintes qui s'appliqueront en fin de contrat.

□ **Dispositions conventionnelles applicables aux salariés de Veolia**

Les salariés de Veolia bénéficient :

- ✓ des dispositions de la Convention Collective Nationale des Entreprises des Services d'Eau et d'Assainissement du 12 avril 2000 ;
- ✓ des dispositions de l'accord interentreprises de l'Unité Economique et Sociale " Veolia - Générale des Eaux " du 12 novembre 2008 qui a pris effet au 1^{er} janvier 2009, d'accords conclus dans le cadre de cette Unité Economique et Sociale et qui concernent notamment : l'intéressement et la participation, le temps de travail des cadres, la protection sociale (retraite, prévoyance, handicap, formation) et d'accords d'établissement, usages et engagements unilatéraux.

□ **Protection des salariés et de l'emploi en fin de contrat**

Des dispositions légales assurent la protection de l'emploi et des salariés à l'occasion de la fin d'un contrat, lorsque le service est susceptible de changer d'exploitant, que le futur exploitant ait un statut public ou privé. A défaut, il est de la responsabilité de la Collectivité de prévoir les mesures appropriées.

Lorsque l'entité sortante constitue une entité économique autonome, c'est-à-dire comprend des moyens corporels (matériel, outillage, marchandises, bâtiments, ateliers, terrains, équipements), des éléments incorporels (clientèle, droit au bail, etc.) et du personnel affecté, le tout organisé pour une mission identifiée, l'ensemble des salariés qui y sont affectés sont automatiquement transférés au nouvel exploitant, qu'il soit public ou privé (art. L 1224-1 du Code du Travail).

Dans cette hypothèse, Veolia transmettra à la Collectivité, à la fin du contrat, la liste des salariés affectés au contrat ainsi que les éléments d'information les concernant (en particulier masse salariale correspondante).

Le statut applicable à ces salariés au moment du transfert et pendant les trois mois suivants est celui en vigueur chez Veolia. Au-delà de ces trois mois, le statut Veolia est soit maintenu pendant une période de douze mois maximum, avec maintien des avantages individuels acquis au-delà de ces douze mois, soit aménagé au statut du nouvel exploitant.

Lorsque l'entité sortante ne constitue pas une entité économique autonome mais que le nouvel exploitant entre dans le champ d'application de la Convention collective Nationale des entreprises d'eau et d'assainissement d'avril 2000, l'application des articles 2.5.2 ou 2.5.4 de cette Convention s'impose tant au précédent délégataire qu'au nouvel exploitant avant la fin de la période de 12 mois.

A défaut d'application des dispositions précitées, seule la Collectivité peut prévoir les modalités permettant la sauvegarde des emplois correspondant au service concerné par le contrat de délégation qui s'achève. Veolia se tient à la disposition de la Collectivité pour fournir en amont les informations nécessaires à l'anticipation de cette question.

En tout état de cause, d'un point de vue général, afin de clarifier les dispositions applicables et de protéger l'emploi, nous proposons de préciser avec la Collectivité avant la fin du contrat, le cadre dans lequel sera géré le statut des salariés et la protection de l'emploi à la fin du contrat. Il est utile que ce cadre soit précisé dans le cahier des charges du nouvel exploitant.

La liste nominative des agents³ affectés au contrat peut varier en cours de contrat, par l'effet normal de la vie dans l'entreprise : mutations, départs et embauches, changements d'organisation, mais aussi par suite d'événements de la vie personnelle des salariés. Ainsi, la liste nominative définitive ne pourra être constituée qu'au cours des dernières semaines d'exécution du contrat.

☐ **Comptes entre employeurs successifs**

Les dispositions à prendre entre employeurs successifs concernant le personnel transféré sont les suivantes :

- ✓ de manière générale, dispositions identiques à celles appliquées en début du contrat,
- ✓ concernant les salaires et notamment salaires différés : chaque employeur supporte les charges afférentes aux salaires (et les charges sociales ou fiscales directes ou indirectes y afférant) rattachables à la période effective d'activité dont il a bénéficié ; le calcul est fait sur la base du salaire de référence ayant déterminé le montant de la charge mais plafonné à celui applicable au jour de transfert : ce compte déterminera notamment les prorata 13^{ème} mois, de primes annuelles, de congés payés, décomptes des heures supplémentaires ou repos compensateurs,....,
- ✓ concernant les autres rémunérations : pas de comptes à établir au titre des rémunérations différées dont les droits ne sont exigibles qu'en cas de survenance d'un événement ultérieur non encore intervenu : indemnité de départ à la retraite, droits à des retraites d'entreprises à prestations définies, médailles du travail,...

³ Certaines informations utiles ont un caractère confidentiel et n'ont pas à figurer dans le rapport annuel qui est un document public. Elles pourront être fournies, dans le respect des droits des personnes intéressées, séparément à l'autorité délégante, sur sa demande justifiée par la préparation de la fin de contrat.

6.

ANNEXES



6.1 Les données consommateurs par commune

	2016	2017	2018	2019	2020	N/N-1
LOUVRES						
Nombre d'habitants desservis total (estimation)	10 028	10 219	10 313	10 364	10 416	0,5%
Nombre d'abonnés (clients)	2 639	2 654	2 729	2 881	2 993	3,9%
Volume vendu (m3)	443 334	437 936	434 004	472 874	522 546	10,5%
Autre(s)						
Volume vendu (m3)		1 790				

6.2 Le synoptique du réseau

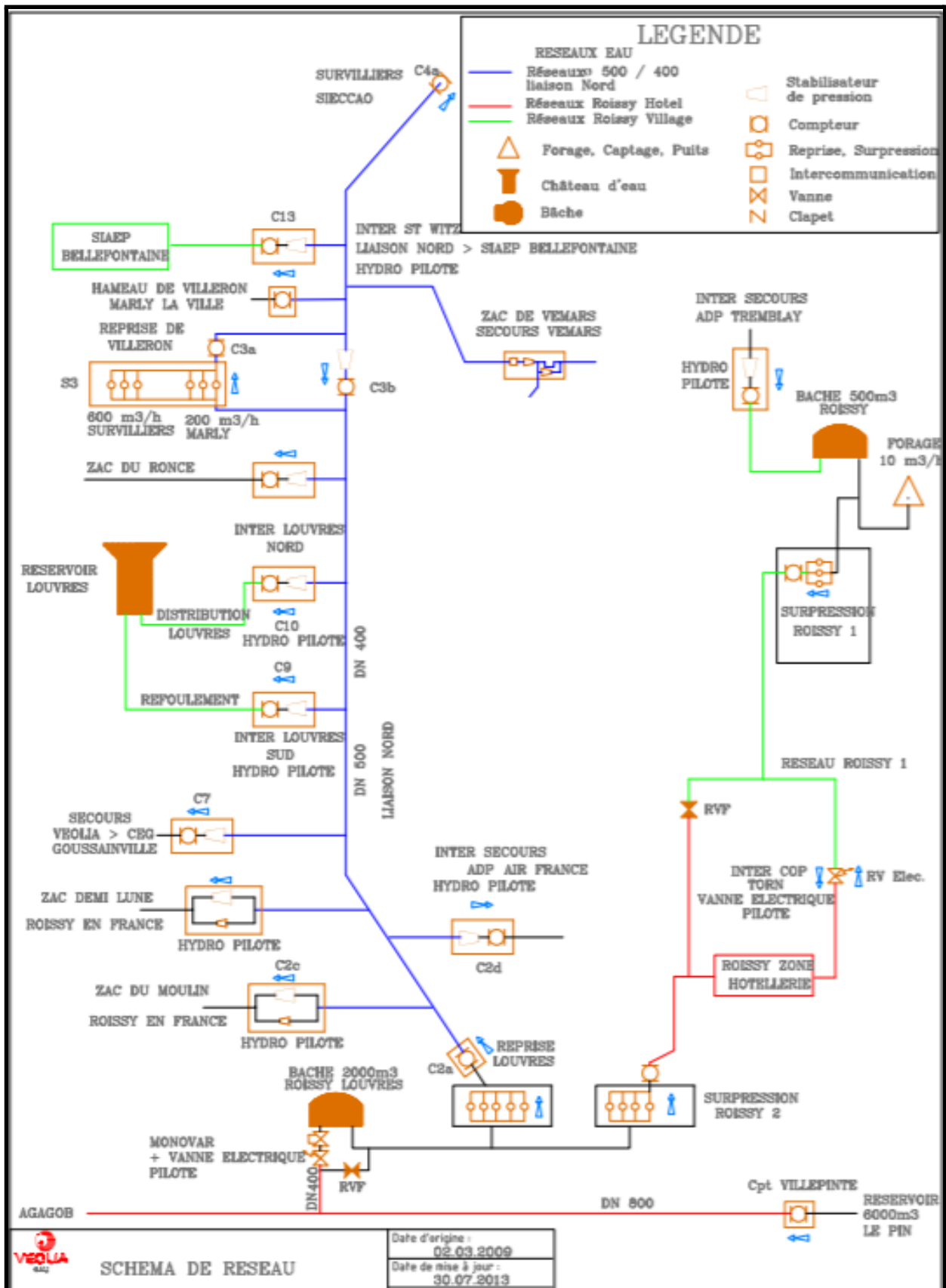

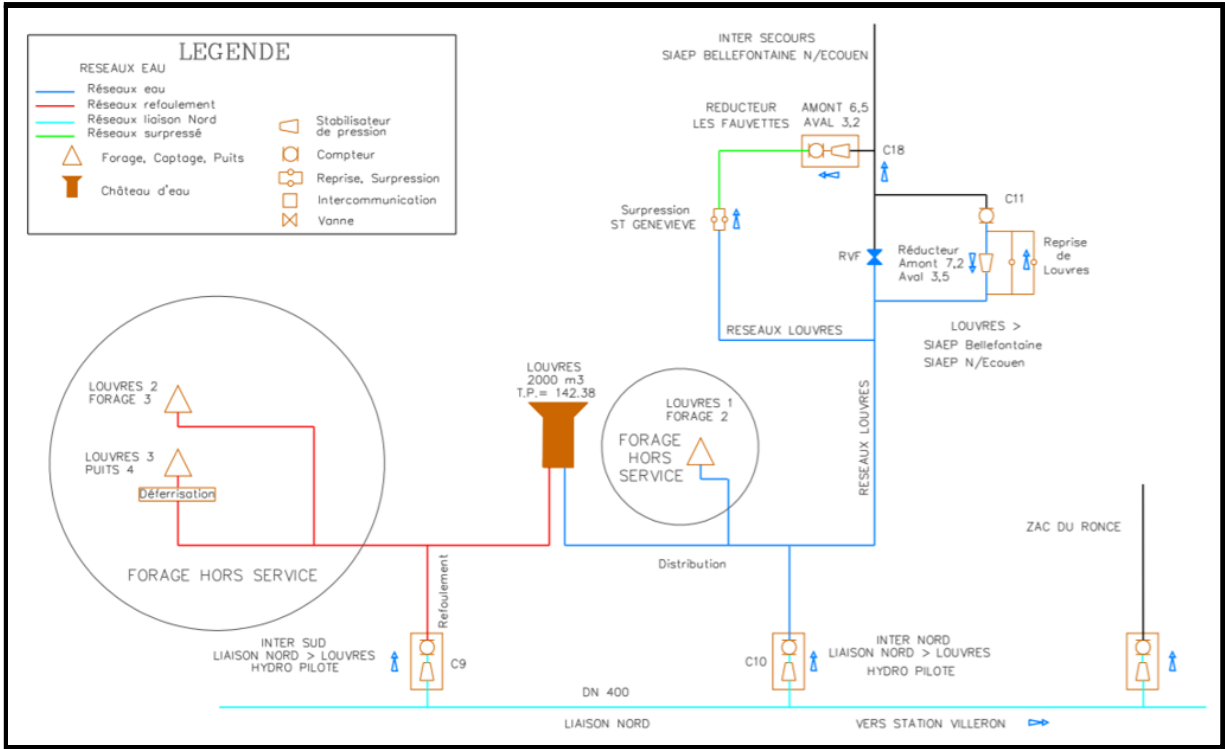

6.3 La qualité de l'eau

6.3.1 L'EAU PRODUITE ET DISTRIBUÉE

La qualité de l'eau produite et distribuée est évaluée au regard des limites de qualité et des références de qualité définies par la réglementation :

- ✓ les limites de qualité visent les paramètres susceptibles de générer des risques immédiats ou à plus long terme pour la santé du consommateur,
- ✓ les références de qualité sont des valeurs indicatives établies à des fins de suivi des installations de production et de distribution d'eau potable. Un dépassement ne traduit pas forcément un risque sanitaire pour le consommateur mais implique la mise en œuvre d'actions correctives.

□ Conformité des prélèvements

Tableaux synthétiques de la conformité des prélèvements aux limites de qualité :

Limite de qualité	Contrôle Sanitaire		Surveillance du Délégué		Contrôle sanitaire et surveillance du délégué	
	Nb PLV total	Nb PLV conformes	Nb PLV total	Nb PLV conformes	Nb PLV total	Nb PLV conformes
Microbiologique	19	19	21	21	40	40
Physico-chimie	6	5	1	1	7	6

Un prélèvement est déclaré non-conforme si au moins un des paramètres le constituant est non-conforme à une limite de qualité.

	Taux de conformité Contrôle Sanitaire	Taux de conformité Surveillance du Délégué	Taux de conformité Contrôle Sanitaire et Surveillance du Délégué
Microbiologique	100,0 %	100,0 %	100,0 %
Physico-chimie	83,3 %	100,0 %	85,7 %

Un prélèvement est déclaré non-conforme si au moins un des paramètres le constituant est non-conforme à une limite de qualité.

□ Conformité des paramètres analytiques

Le tableau suivant présente en détail les résultats d'analyses et leur conformité en distinguant les paramètres soumis à limite de qualité des paramètres soumis à une référence de qualité⁴ :

	Contrôle sanitaire		Surveillance par le délégataire	
	Nb total de résultats d'analyses	Conformité aux limites / Respect des Références	Nb total de résultats d'analyses	Conformité aux limites / Respect des Références
Paramètres soumis à Limite de Qualité				
Microbiologique	38	38	42	42
Physico-chimique	22	21	3	3
Paramètres soumis à Référence de Qualité				
Microbiologique	76	76	76	76
Physico-chimique	175	175	47	46
Autres paramètres analysés				
Microbiologique				
Physico-chimique	75		5	

Un prélèvement est déclaré non-conforme si au moins un des paramètres le constituant est non-conforme à une limite de qualité.

6.3.2 NOMBRE DE RÉSULTATS ET CONFORMITÉ DES ANALYSES SUR L'EAU PRODUITE ET DISTRIBUÉ PAR ENTITÉS RÉSEAU

UP - ROISSY LOUVRES 3

Paramètre	Mini	Moyen	Maxi	Nb d'analyse(s)	Unité	Norme
Bact et spores sulfito-rédu	0		0	6	n/100ml	= 0
Bact Revivifiables à 22°C 68h	0		0	7	n/ml	
Bact Revivifiables à 36°C 44h	0		1	7	n/ml	
Bactéries Coliformes	0		0	7	n/100ml	= 0
E.Coli /100ml	0		0	7	n/100ml	= 0
Entérocoques fécaux	0		0	7	n/100ml	= 0
Turbidité	0.09	0.095	0.1	2	NFU	<= 2
Température de l'eau	9.8	12.9	15.8	5	°C	<= 25
Chlore libre	0.28	0.42	0.59	7	mg/l	
Chlore total	0.45	0.542	0.63	5	mg/l	

ZD - LOUVRES

Paramètre	Mini	Moyen	Maxi	Nb d'analyse(s)	Unité	Norme
Bact et spores sulfito-rédu	0		0	26	n/100ml	= 0
Bact Revivifiables à 22°C 68h	0		3	33	n/ml	
Bact Revivifiables à 36°C 44h	0		37	33	n/ml	
Bactéries Coliformes	0		0	33	n/100ml	= 0

⁴ Attention, tous les paramètres analysés ne sont pas forcément soumis à limite ou à référence de qualité.

E.Coli /100ml	0		0	33	n/100ml	= 0
Entérocoques fécaux	0		0	33	n/100ml	= 0
Equ.Calco (0;1;2;3;4)	0		0	1	Qualitatif	[1 - 2]
pH à température de l'eau	7.6	7.853	8	19	Unité pH	[6,5 - 9]
Titre Alcalimétrique Complet	17.75	17.75	17.75	1	°F	
Titre Hydrotimétrique	22.918	22.918	22.918	1	°F	
Aspect (0 = RAS, 1 sinon)	0		0	2	Qualitatif	
Couleur (0=RAS 1 sinon)	0		0	19	Qualitatif	
Odeur (0=RAS, 1 sinon)	0		0	19	Qualitatif	
Saveur (0=RAS, 1 sinon)	0		0	19	Qualitatif	
Turbidité	0	0.133	0.36	24	NFU	<= 2
Température de l'eau	9.1	16.348	24.5	23	°C	<= 25
Fer total	0	4.95	57	20	µg/l	<= 200
Calcium	78.4	78.4	78.4	1	mg/l	
Chlorures	19.1	19.1	19.1	1	mg/l	<= 250
Conductivité à 25°C	440	540.15	628	20	µS/cm	[200 - 1200]
Magnésium	7.9	7.9	7.9	1	mg/l	
Potassium	2.2	2.2	2.2	1	mg/l	
Sodium	11.6	11.6	11.6	1	mg/l	<= 200
Sulfates	35.2	35.2	35.2	1	mg/l	<= 250
Ammonium	0	0.001	0.02	20	mg/l	<= 0.1
Nitrates	20.4	20.4	20.4	1	mg/l	<= 50
Nitrates/50 + Nitrites/3	0.408	0.408	0.408	1	mg/l	<= 1
Nitrites	0	0	0	3	mg/l	<= 0.5
Aluminium total	0.021	0.04	0.062	19	mg/l	<= 0.2
Antimoine	0	0	0	2	µg/l	<= 5
Cadmium	0	0	0	2	µg/l	<= 5
Chrome total	0	0	0	2	µg/l	<= 50
Cuivre	0.05	0.073	0.096	2	mg/l	<= 2
Nickel	0	105	210	2	µg/l	<= 20
Plomb	0	2	4	2	µg/l	<= 10
Chlorure de vinyl monomère	0	0	0	2	µg/l	<= 0.5
Benzo(a)pyrène	0	00	00	2	µg/l	<= 0.01
Benzo(11,12)fluoranthène	0	0	0	2	µg/l	<= 0.1
Benzo(1,12)pérylène	0	0	0	2	µg/l	<= 0.1
Benzo(3,4)fluoranthène	0.002	0.002	0.002	2	µg/l	<= 0.1
Hydroca.polycycl.arom. 4sub nx	0.002	0.002	0.002	2	µg/l	<= 0.1
Indéno(1,2,3-cd) Pyrène	0	0	0	2	µg/l	<= 0.1
Chlore libre	0	0.249	0.77	32	mg/l	
Chlore total	0.07	0.311	0.91	20	mg/l	
Bromoforme	1.3	1.9	2.5	2	µg/l	
Chloroforme	9.3	10.65	12	2	µg/l	
Dibromomonochlorométhane	7.5	10.25	13	2	µg/l	
Dichloromonobromométhane	9.5	11.25	13	2	µg/l	
Trihalométhanes totaux (4)	27.6	34.05	40.5	2	µg/l	<= 100

6.4 Le bilan énergétique du patrimoine

□ Bilan énergétique détaillé du patrimoine

Installation de reprise, de pompage ou surpresseur

	2016	2017	2018	2019	2020	N/N-1
Usine de Surpression de Sainte Geneviève						
Energie facturée consommée (kWh)		10 630	11 460	12 028	14 523	20,7%

Réservoir ou château d'eau

	2016	2017	2018	2019	2020	N/N-1
Réservoir de Louvres 2000m3 Paul Bruel						
Energie facturée consommée (kWh)	588	956	1 979	83	6 820	8 116,9%

6.5 Annexes financières

□ *Les modalités d'établissement du CARE*

6.5.1.1 Introduction générale

Les articles R 3131-2 à R 3131-4 du Code de la Commande Publique fournissent des précisions sur les données devant figurer dans le Rapport Annuel du Délégué prévu à l'article L 3131-5 du même Code, et en particulier sur le Compte Annuel de Résultat de l'Exploitation (CARE) de la délégation.

Le CARE établi au titre de 2020 respecte ces principes. La présente annexe fournit les informations relatives à ses modalités d'établissement.

6.5.1.2 Organisation de la Société au sein de la Région et de Veolia Eau France

L'organisation de la Société Française de Distribution des Eaux - SFDE au sein de la Région Ile de France de Veolia Eau (groupe Veolia Eau - Compagnie Générale des Eaux) comprend différents niveaux opérationnels qui apportent quotidiennement leur contribution au bon fonctionnement des services publics de distribution d'eau potable et d'assainissement qui leur sont confiés.

La décentralisation et la mutualisation de l'activité aux niveaux adaptés représentent en effet un des principes majeurs d'organisation de Veolia Eau et de ses sociétés.

Par ailleurs, à l'écoute de ses clients et des consommateurs, Veolia Eau est convaincu que si l'eau est au cœur des grands défis du 21ème siècle, il convient aussi d'être très attentif à la quête grandissante de transparence, de proximité et d'implication des collectivités ainsi qu'à la recherche constante d'efficacité et de qualité.

L'organisation de Veolia Eau, construite depuis 2018 selon une logique « gLocale » dans le cadre du projet d'entreprise « Osons 20/20 », répond à ces enjeux. Elle permet à la fois de partager le meilleur de ce que peut apporter un grand groupe en matière de qualité, d'innovation, de solutions et d'investissements (« global ») ; mais aussi en s'appuyant sur 66 « Territoires », avec des moyens renforcés pour l'exploitation, toujours plus ancrés localement et avec un réel pouvoir de décision (« local »). 9 Régions viennent quant à elles assumer un rôle de coordination et de mutualisation au bénéfice des Territoires.

Au sein de cette organisation, et notamment pour accroître la qualité des services rendus à ses clients, la Société Française de Distribution des Eaux - SFDE a pris part à la démarche engagée par Veolia Eau visant à accroître la collaboration entre ses différentes sociétés.

Dans ce contexte, la Société est associée à d'autres sociétés du Groupe pour mettre en commun au sein d'un GIE national un certain nombre de fonctions supports (service clientèle, ressources humaines, bureau d'études techniques, service achats, expertises nationales...) ; étant précisé que cette mise en commun peut être organisée en tant que de besoin sur des périmètres plus restreints (au niveau d'une Région ou d'un Territoire par exemple).

Aujourd'hui, les exploitations de la Société bénéficient des interventions tant de ses moyens propres que des interventions du GIE national, au travers d'une organisation décentralisant, au niveau adapté, les différentes fonctions.

L'architecture comptable de la Société est le reflet de cette structure décentralisée et mutualisée. Elle permet de suivre aux niveaux adéquats les produits et les charges relevant d'une part de la Région (niveaux successifs de la Région, du Territoire, du Service Local), et d'autre part les charges de niveau national (contribution des services centraux).

En particulier, conformément aux principes du droit des sociétés, et à partir d'un suivi analytique commun à toutes les sociétés membres du GIE national, la Société facture à ce dernier le coût des moyens qu'elle met à sa disposition ; réciproquement, le GIE national lui facture le coût de ses prestations.

Le compte annuel de résultat de l'exploitation relatif à un contrat de délégation de service public, établi sous la responsabilité de la Société délégataire, regroupe l'ensemble des produits et des charges imputables à ce contrat, selon les règles exposées ci-dessous.

La présente annexe a pour objet de préciser les modalités de détermination de ces produits et de ces charges.

6.5.1.3 Faits Marquants

Comme évoqué précédemment, Veolia Eau a mis en œuvre à compter de 2018 une nouvelle organisation plus adaptée aux enjeux du secteur. Quelques actions complémentaires ont eu lieu en 2020 pour achever ce déploiement et, à ce titre, des coûts de restructuration, par nature exceptionnels, ont été engendrés et repartis entre les contrats de la Société

Changement de modalité de répartition des charges indirectes liées à la fonction consommateurs

D'autre part, le projet d'entreprise « Osons 20/20 ! » comporte d'importantes ambitions en termes de relation consommateurs, avec la volonté de mettre celle-ci au cœur des opérations tout en modernisant les outils utilisés. Cette dynamique se traduit à la fois par la mise en place dans l'ensemble des Territoires de compétences consommateurs de terrain tout en professionnalisant toujours davantage les processus de masse tels que facturation, encaissement, centre d'appels.

Ces dernières fonctions sont mutualisées au sein de 2 plateformes nationales:

- la plateforme Produits & Cash qui gère la facturation de masse, les encaissements, la relation et les échanges de données avec les prestataires de recouvrement, les reversements aux collectivités.
- La plateforme RC 360 qui gère les flux mails, courriers, appels téléphonique des consommateurs.

Ces plateformes sont désormais totalement opérationnelles et disposent de nouveaux outils informatiques qui permettent une mesure de leur activité avec un degré accru de finesse et de fiabilité.

Pour cette raison, il a été jugé possible et pertinent de faire évoluer les modalités de répartition entre les contrats du coût des plateformes (et simultanément de la fonction « consommateurs » qu'elle soit logée au National, en Région ou en Territoire) qui étaient jusqu'en 2019 assise sur la valeur ajoutée simplifiée.

En pratique, à compter du 1^{er} janvier 2020 (et sans retraitements rétrospectif des CARE 2019):

- Le coût de la Plateforme Produits & Cash est réparti entre les différents Territoires au prorata des factures d'eau émises pour les contrats de ces derniers entre le 1^{er} novembre n-1 et le 31 octobre n – en tenant compte d'éventuels effets de périmètre en tant que de besoin ;
- Le coût de la Plateforme RC 360 est réparti entre les différents Territoires au prorata des contacts (mails, appels téléphoniques, courriers) sur le périmètre du Territoire entre le 1^{er} janvier n et 31 décembre n (le nombre de contacts du mois de décembre étant estimé).

Ces coûts ainsi répartis au niveau d'un Territoire donné sont additionnés à ceux de la fonction « consommateurs » du Territoire pour être enfin répartis entre les contrats d'eau au prorata des factures émises telles que déterminées ci-dessus (voir note 1 ci-après).

Dans les rares situations où des services d'assainissement donnent lieu à la facturation aux consommateurs des m³ assujettis par une facture distincte de celle de l'eau potable, ils sont traités avec les mêmes règles que les contrats d'eau potable tel que décrit ci-dessus.

Dans le cas le plus fréquent, où l'eau et l'assainissement sont facturés sur le même document, et lorsque les délégataires de ces deux services font partie du Groupe Veolia Eau – Compagnie Générale des Eaux, les contrats assainissement se voient attribuer une quote part des coûts ci-dessus selon les règles ci dessous :

- Soit une approche spécifique peut être identifiée dans les contrats d'eau et d'assainissement, et des conventions internes mises en place: le contrat assainissement supporte alors la quote part conventionnelle des coûts consommateurs en contrepartie d'un produit de même montant porté sur la rubrique « produits accessoires » sur le contrat eau.
- Dans le cas contraire, une charge forfaitaire de 2€ par facture est imputée sur le contrat d'assainissement en contrepartie d'un allègement de charges de même montant sur le contrat eau.

L'évolution décrite au présent paragraphe a été analysée, comme le précise son titre, comme un changement de modalités de répartition de charges indirectes.

Enfin, le coût des plateformes intègre l'ensemble des composantes qui s'y rattachent : coûts de personnel, de loyers, de sous traitance... Dans une logique de simplification, le coût des plateformes, réparti sur chaque contrat, est présenté sur la seule ligne « sous traitance » (indépendamment de la décomposition par nature de cette charge au sein des dites plateformes).

1. Produits

Les produits inscrits dans le compte annuel de résultat de l'exploitation regroupent l'ensemble des produits d'exploitation hors TVA comptabilisés en application du contrat, y compris ceux des travaux attribués à titre exclusif.

En ce qui concerne les activités de distribution d'eau et d'assainissement, ces produits se fondent sur les volumes distribués de l'exercice, valorisés en prix de vente. A la clôture de l'exercice , une estimation s'appuyant sur les données de gestion est réalisée sur la part des produits non relevés et/ou non facturés au cours du mois de décembre et comptabilisée. Les éventuels écarts avec les facturations sont comptabilisés dans les comptes de l'année suivante . Les dégrèvements (dont ceux consentis au titre de la loi dite « Warsmann » du 17 mai 2011 qui fait obligation à la Société d'accorder – dans certaines conditions - des dégrèvements aux usagers ayant enregistré des surconsommations d'eau et d'assainissement du fait de fuites sur leurs installations après compteur) sont quant à eux portés en minoration des produits d'exploitation de l'année où ils sont accordés.

S'agissant des produits des travaux attribués à titre exclusif, ils correspondent aux montants comptabilisés en application du principe de l'avancement.

Le détail des produits annexé au compte annuel du résultat de l'exploitation fournit une ventilation des produits entre les produits facturés au cours de l'exercice et ceux résultant de la variation de la part estimée des consommations.

2. Charges

Les charges inscrites dans le compte annuel du résultat de l'exploitation englobent :

- ✓ les charges qui sont exclusivement imputables au contrat (charges directes § 2.1),
- ✓ la quote-part, imputable au contrat, des charges communes à plusieurs contrats (charges réparties § 2.2).

Le montant de ces charges résulte soit directement de dépenses inscrites en comptabilité soit de calculs à caractère économique (charges calculées § 2.1.2).

2.1. Charges exclusivement imputables au contrat

Ces charges comprennent :

- ✓ les dépenses courantes d'exploitation (cf 2.1.1),
- ✓ un certain nombre de charges calculées, selon des critères économiques, au titre des investissements (domaines privé et délégué) et de l'obligation contractuelle de renouvellement (cf 2.1.2). Pour être calculées, ces charges n'en sont pas moins identifiées contrat par contrat, en fonction de leurs opérations spécifiques,
- ✓ les charges correspondant aux produits perçus pour le compte des collectivités et d'autres organismes,
- ✓ les charges relatives aux travaux à titre exclusifs.

2.1.1. Dépenses courantes d'exploitation

Il s'agit des dépenses de personnel imputées directement, d'énergie électrique, d'achats d'eau, de produits de traitement, d'analyses, des redevances contractuelles et obligatoires, de la Contribution Foncière des Entreprises et de certains impôts locaux, etc.

En cours d'année, les imputations directes de dépenses de personnel opérationnel au contrat ou au chantier sont valorisées suivant un coût standard par catégorie d'agent qui intègre également une quote-part de frais « d'environnement » (véhicule, matériel et outillage, frais de déplacement, encadrement de proximité...). En fin d'année, l'écart entre le montant réel des dépenses engagées au niveau du Service Local dont dépendent les agents et le coût standard imputé fait l'objet d'une répartition au prorata des heures imputées sur les contrats du Service Local. Cet écart est ventilé selon sa nature sur trois rubriques des CARE (personnel, véhicules, autres charges).

Par ailleurs, la précision suivante est apportée sur la prise en compte de la fiscalité indirecte applicable aux consommations d'électricité. Depuis 1^{er} janvier 2016, la Taxe Intérieure sur la Consommation Finale d'Electricité est calculée comme une majoration du prix du KWH selon un barème fonction de l'électrointensivité de la Société au cours de l'année considérée. Ce taux applicable n'est donc pas nécessairement connu en début d'année et des régularisations peuvent donc avoir lieu au cours des exercices suivants. Ces régularisations sont enregistrées dans les CARE lors de leur versement effectif, et alors imputées aux contrats selon les points de livraison de l'électricité consommée.

2.1.2. Charges calculées

Un certain nombre de charges doivent faire l'objet d'un calcul économique. Les éléments correspondants résultent de l'application du principe selon lequel : "Pour que les calculs des coûts et des résultats fournissent des valeurs correctes du point de vue économique...il peut être nécessaire en comptabilité analytique, de

substituer à certaines charges enregistrées en comptabilité générale selon des critères fiscaux ou sociaux, les charges correspondantes calculées selon des critères techniques et économiques" (voir note 2 ci-après).

Ces charges concernent principalement les éléments suivants :

Charges relatives au renouvellement :

Les charges économiques calculées relatives au renouvellement sont présentées sous des rubriques distinctes en fonction des clauses contractuelles (y compris le cas échéant au sein d'un même contrat).

- Garantie pour continuité du service

Cette rubrique correspond à la situation dans laquelle le délégataire est tenu de prendre à sa charge et à ses risques et périls l'ensemble des dépenses d'entretien, de réparation et de renouvellement des ouvrages nécessaires à la continuité du service. Le délégataire se doit de les assurer à ses frais, sans que cela puisse donner lieu à ajustement (en plus ou en moins) de sa rémunération contractuelle.

La garantie pour continuité du service a pour objet de faire face aux charges que le délégataire aura à supporter en exécution de son obligation contractuelle, au titre des biens en jouissance temporaire (voir note 3 ci-après) dont il est estimé que le remplacement interviendra pendant la durée du contrat.

Afin de prendre en compte les caractéristiques économiques de cette obligation (voir note 4 ci-après), le montant de la garantie pour continuité du service s'appuie sur les dépenses de renouvellement lissées sur la durée de la période contractuelle en cours. Cette charge économique calculée est déterminée en additionnant :

- ✓ d'une part le montant, réactualisé à la fin de l'exercice considéré, des renouvellements déjà réalisés depuis le début de la période contractuelle en cours ;
- ✓ d'autre part le montant des renouvellements prévus jusqu'à la fin de cette période, tel qu'il résulte de l'inventaire quantitatif et qualitatif des biens du service à jour à la date d'établissement des comptes annuels du résultat de l'exploitation (fichier des installations en jouissance temporaire) ;

et en divisant le total ainsi obtenu par la durée de la période contractuelle en cours (voir note 5 ci-après).

Des lissages spécifiques sont effectués en cas de prolongation de contrat ou de prise en compte de nouvelles obligations en cours de contrat.

Ce calcul permet donc de réévaluer chaque année, en euros courants, la dépense que le délégataire risque de supporter, en moyenne annuelle sur la durée de la période contractuelle en cours, pour les renouvellements nécessaires à la continuité du service (renouvellement dit « fonctionnel » dont le délégataire doit couvrir tous les risques et périls dans le cadre de la rémunération qu'il perçoit).

Enfin, et pour tous les contrats prenant effet à compter du 1^{er} janvier 2015, la charge portée dans le CARE au titre d'une obligation contractuelle de type « garantie pour continuité de service » correspond désormais aux travaux réalisés dans l'exercice sans que ne soit plus effectué le lissage évoqué ci-dessus ; ce dernier ne concerne donc désormais que les contrats ayant pris effet antérieurement.

- Programme contractuel

Cette rubrique est renseignée lorsque la Société s'est contractuellement engagée à réaliser un programme prédéterminé de travaux de renouvellement selon les priorités que la Collectivité s'est fixée.

La charge économique portée dans le compte annuel de résultat de l'exploitation est alors calculée en additionnant :

- ✓ d'une part le montant, réactualisé à la fin de l'exercice considéré, des renouvellements déjà effectués depuis le début de la période contractuelle en cours (voir note 5 ci-après) ;
- ✓ d'autre part, le montant des renouvellements contractuels futurs jusqu'à la fin de cette même période ;

et en divisant le total ainsi obtenu par la durée de la période contractuelle en cours.

- Fonds contractuel de renouvellement

Cette rubrique est renseignée lorsque la Société est contractuellement tenue de prélever tous les ans sur ses produits un certain montant et de le consacrer aux dépenses de renouvellement dans le cadre d'un suivi pluriannuel spécifique. Un décompte contractuel délimitant les obligations des deux parties est alors établi. C'est le montant correspondant à la définition contractuelle qui est repris dans cette rubrique.

Charges relatives aux investissements :

Les investissements financés par le délégataire sont pris en compte dans le compte annuel du résultat de l'exploitation, sous forme de redevances permettant d'étaler leur coût financier total :

- ✓ pour les biens appartenant au délégataire (biens propres et en particulier les compteurs du domaine privé) : sur leur durée de vie économique puisqu'ils restent lui appartenir indépendamment de l'existence du contrat,
- ✓ pour les investissements contractuels (biens de retour) : sur la durée du contrat puisqu'ils ne servent au délégataire que pendant cette durée,
- ✓ avec, dans les deux cas, une progressivité prédéterminée et constante (+1,5 % par an) d'une année sur l'autre de la redevance attachée à un investissement donné.

Le montant de ces redevances résulte d'un calcul actuariel permettant de reconstituer, sur ces durées et en euros courants, le montant de l'investissement initial. S'agissant des compteurs, ce dernier comprend, depuis 2008, les frais de pose valorisés par l'application de critères opérationnels et qui ne sont donc en contrepartie plus compris dans les charges de l'exercice.

Le taux financier retenu se définit comme le taux de référence d'un financement par endettement en vigueur l'année de la réalisation de l'investissement (calculé à partir du Taux Moyen des Emprunts d'Etat majoré de 0,5% pour les investissements réalisés jusqu'au 31.12.2007 et de 1,0% pour les investissements réalisés depuis cette date compte tenu de l'évolution tendancielle du coût des emprunts souscrits par le Groupe VEOLIA ENVIRONNEMENT). Un calcul financier spécifique garantit la neutralité actuarielle de la progressivité annuelle de 1,5 % indiquée ci-dessus.

Toutefois, par dérogation avec ce qui précède, et pour tous les contrats prenant effet à compter du 1^{er} janvier 2015, la redevance peut reprendre le calcul arrêté entre les parties lors de la signature du contrat.

Enfin, et compte tenu de leur nature particulière, les biens immobiliers du domaine privé font l'objet d'un calcul spécifique comparable à l'approche retenue par les professionnels du secteur. Le montant de la redevance initiale attachée à un bien est pris égal à 7% du montant de l'investissement immobilier (terrain + constructions + agencements du domaine privé) puis est ajusté chaque année de l'évolution de l'indice de la construction. Les agencements pris à bail donnent lieu à un calcul similaire.

- Fonds contractuel

Cette rubrique est renseignée lorsque la Société est contractuellement tenue de consacrer tous les ans un certain montant à des dépenses d'investissements dans le cadre d'un suivi contractuel spécifique. Un décompte contractuel est alors tenu qui borne strictement les obligations des deux parties. C'est en pareil cas le montant correspondant à la définition contractuelle qui est reprise dans cette rubrique.

- Impact des avances remboursables à taux zéro

Lorsque la Société bénéficie d'avances remboursables sans intérêts de la part d'une Agence de l'Eau pour contribuer au financement de certains travaux exécutés dans le cadre d'un contrat de DSP, un calcul spécifique est effectué depuis 2011 pour tenir compte dans le CARE de l'avantage temporaire que représente cette mise à disposition de fonds sans intérêts. Des produits spécifiques sont ainsi calculés sur le capital restant dû en début d'exercice au titre de ces avances, au taux d'intérêt de référence tel que défini ci-dessus et applicable l'année de versement initial de chaque avance. Ces produits sont ensuite portés en minoration des charges économiques calculées au titre des investissements du domaine concédé.

- Investissements du domaine privé

Hormis le parc de compteurs relevant du domaine privé du délégataire (avec une redevance portée sur la ligne « Charges relatives aux compteurs du domaine privé ») et quelques cas où Veolia Eau ou ses filiales sont propriétaires d'ouvrages de production (avec une redevance alors portée sur la ligne « Charges relatives aux investissements du domaine privé »), les redevances attachées aux biens du domaine privé sont portées sur les lignes correspondant à leur affectation (la redevance d'un camion cureur sera affectée sur la ligne « engins et véhicules », celle relative à un ordinateur à la ligne « informatique »...).

2.1.3. Pertes sur créances irrécouvrables et contentieux recouvrement

Cette rubrique reprend essentiellement les pertes sur les créances devenues définitivement irrécouvrables, comptabilisées au cours de l'exercice. Celles-ci peuvent être enregistrées plusieurs années après l'émission des factures correspondantes compte tenu des délais notamment administratifs nécessaires à leur constatation définitive. Elle ne traduit par conséquent qu'avec un décalage dans le temps l'évolution des difficultés liées au recouvrement des créances.

2.1.4. Impôt sur les sociétés

L'impôt calculé correspond à celui qui serait dû par une entité autonome, en appliquant au résultat brut bénéficiaire, le taux en vigueur de l'impôt sur les sociétés.

Dans un souci de simplification, le taux normatif retenu en 2020 correspond au taux de l'impôt sur les sociétés applicable aux entreprises réalisant moins de 250 M€ de CA (28%), hors contribution sociale additionnelle de 3,3%.

2.2. Charges réparties

Comme rappelé en préambule de la présente annexe, l'organisation de la Société repose sur un ensemble de niveaux de compétences en partie mutualisés au sein du GIE national.

Les charges communes d'exploitation à répartir proviennent donc de chacun de ces niveaux opérationnels.

2.2.1. Principe de répartition

Comme indiqué dans les Faits marquants, les modalités de répartition ont évolué en 2020 en ce qui concernent les coûts des plateformes Produits & Cash et RC360. Les modalités de répartition des autres charges indirectes n'ont pas été modifiées.

Le principe retenu est celui de la répartition des charges concernant un niveau organisationnel donné entre les diverses entités dépendant directement de ce niveau ou, dans certains cas, entre les seules entités au profit desquelles elles ont été engagées.

Ces charges (qui incluent les éventuelles charges de restructuration mais excluent désormais celles de la fonction consommateurs) proviennent de chaque niveau organisationnel de Veolia Eau intervenant au profit du contrat : services centraux, Régions, Territoires (et regroupements spécifiques de contrats le cas échéant).

Lorsque les prestations effectuées par le GIE national à un niveau donné bénéficient à plusieurs sociétés, les charges correspondantes sont refacturées par celui-ci aux sociétés concernées au prorata de la valeur ajoutée des contrats de ces sociétés rattachés à ce niveau.

Ensuite, la Société répartit dans ses comptes annuels de résultat de l'exploitation l'ensemble de ses charges communes telles qu'elles résultent de sa comptabilité sociale (après, donc, facturation des prestations du GIE national) selon le critère de la valeur ajoutée des contrats de l'exercice. Ce critère unique de répartition est déterminé par contrat, qu'il s'agisse d'un contrat de Délégation de Service Public (DSP) ou d'un contrat Hors Délégation de Service Public (HDSP). La valeur ajoutée se définit ici selon une approche simplifiée comme la différence entre le volume d'activité (produits) du contrat et la valeur des charges contractuelles et d'achats d'eau en gros imputées à son niveau. Les charges communes engagées à un niveau organisationnel donné sont réparties au prorata de la valeur ajoutée simplifiée des contrats rattachés à ce niveau organisationnel.

Par ailleurs, et dans certains cas, le GIE peut être amené à facturer des prestations à des Sociétés de Veolia Eau France dans le cadre de conventions spécifiques. Les montants facturés à ce titre viennent selon les cas de figure en diminution du montant global des frais à facturer entre sociétés comme évoqué ci-dessus et/ou à répartir entre les contrats au sein de la Société.

Les contrats comportant des achats d'eau supportent une quote part forfaitaire de « peines et soins » égale à 5% de ces achats d'eau qui est portée en minoration du montant global des frais à répartir entre les contrats.

Les charges indirectes sont donc ainsi réparties sur les contrats au profit desquelles elles ont été engagées.

Par ailleurs, et en tant que de besoin, les redevances (cf. § 2.1.2) calculées au titre des compteurs dont la Société a la propriété sont réparties entre les contrats concernés au prorata du nombre de compteurs desdits contrats.

2.2.2. Prise en compte des frais centraux

Après détermination de la quote-part des frais de services centraux imputable à l'activité Eau France, la quote-part des frais des services centraux engagée au titre de l'activité des Territoires a été facturée au GIE national à charge pour lui de la refacturer à ses membres selon les modalités décrites ci-dessus.

Au sein de la Société, la répartition des frais des services centraux s'effectue au prorata de la valeur ajoutée simplifiée des contrats (à l'exclusion de la part relative à l'activité « consommateurs » répartie comme évoqué ci-dessus).

2.3. Autres charges

2.3.1. Valorisation des travaux réalisés dans le cadre d'un contrat de délégation de service public (DSP)

Pour valoriser les travaux réalisés dans le cadre d'un contrat de DSP, une quote-part de frais de structure est calculée sur la dépense brute du chantier. Cette disposition est applicable à l'ensemble des catégories de travaux relatifs aux délégations de service public (travaux exclusifs, production immobilisée, travaux de renouvellement), hors frais de pose des compteurs. Par exception, la quote-part est réduite à la seule composante « frais généraux » si la prestation intellectuelle est comptabilisée séparément. De même, les taux forfaitaires de maîtrise d'œuvre et de gestion contractuelle des travaux ne sont pas automatiquement applicables aux opérations supérieures à 500 K€ ; ces prestations peuvent alors faire l'objet d'un calcul spécifique.

L'objectif de cette approche est de prendre en compte les différentes prestations intellectuelles associées réalisées en interne (maîtrise d'œuvre en phase projet et en phase chantier, gestion contractuelle imposée par le contrat DSP : suivi des programmes pluriannuels, planification annuelle des chantiers, reporting contractuel et réglementaire, mises à jour des inventaires,..).

La quote-part de frais ainsi attribuée aux différents chantiers est portée en diminution des charges indirectes réparties selon les règles exposées au § 2.2 (de même que la quote-part « frais généraux » affectée aux chantiers hors DSP sur la base de leurs dépenses brutes ou encore que la quote-part de 5% appliquée aux achats d'eau en gros).

2.3.2. Participation des salariés aux résultats de l'entreprise

Les charges de personnel indiquées dans les comptes annuels de résultat de l'exploitation comprennent la participation des salariés acquittée par la Société en 2020 au titre de l'exercice 2019.

2.4. Autres informations

Lorsque la Société a enregistré dans sa comptabilité une charge initialement engagée par le GIE national ou un de ses membres dans le cadre de la mutualisation de moyens, cette charge est mentionnée dans le compte annuel de résultat de l'exploitation selon sa nature et son coût d'origine, et non pas en sous-traitance, exception faite des coûts liés aux plateformes Produits & Cash et RC360. Cette règle ne trouve en revanche pas à s'appliquer pour les sociétés du Groupe qui, telles les sociétés d'expertise, ne sont pas membres du GIE national.

Enfin, au-delà des charges économiques calculées présentées ci-dessus et substituées aux charges enregistrées en comptabilité générale, la Société a privilégié, pour la présentation de ses comptes annuels de résultat de l'exploitation, une approche selon laquelle les risques liés à l'exploitation – et notamment les risques sur créances impayées mentionnées au paragraphe 2.1.3, qui donnent lieu à la constatation de provisions pour risques et charges ou pour dépréciation en comptabilité générale, sont pris en compte pour leur montant définitif au moment de leur concrétisation. Les dotations et reprises de provisions relatives à ces risques ou dépréciation en sont donc exclues (à l'exception des dotations et reprises pour investissements futurs évoquées ci-dessus).

Lorsqu'un contrat bénéficie d'un apport d'eau en provenance d'un autre contrat de la société, le compte annuel de résultat de l'exploitation reprend les écritures enregistrées en comptabilité analytique, à savoir :

- ✓ inscription dans les produits du contrat « vendeur » de la vente d'eau réalisée,
- ✓ inscription dans les charges du contrat « acheteur » de l'achat d'eau réalisé.

Dans une recherche d'exactitude, et compte tenu de la date avancée à laquelle la Société a été amenée à arrêter ses comptes sociaux pour des raisons d'intégration de ses comptes dans les comptes consolidés du Groupe Veolia, les comptes annuels de résultat de l'exploitation présentés anticipent sur 2020 certaines corrections qui seront portées après analyse approfondie dans les comptes sociaux de l'exercice 2021.

Notes :

1. *La donnée « nombre de contacts » n'est pas disponible à un niveau plus fin que le niveau « Territoire ».*
2. *Texte issu de l'ancien Plan Comptable Général de 1983, et dont la refonte opérée en 1999 ne traite plus des aspects relatifs à la comptabilité analytique.*
3. *C'est-à-dire les biens indispensables au fonctionnement du service public qui seront remis obligatoirement à la collectivité délégante, en fin de contrat.*
4. *L'obligation de renouvellement est valorisée dans la garantie lorsque les deux conditions suivantes sont réunies:*
 - *le bien doit faire partie d'une famille technique dont le renouvellement incombe contractuellement au délégataire,*
 - *la date de renouvellement passée ou prévisionnelle entre dans l'horizon de la période contractuelle en cours.*
5. *Compte tenu des informations disponibles, pour les périodes contractuelles ayant débuté avant 1990, le montant de la garantie de renouvellement est calculé selon le même principe d'étalement linéaire, en considérant que le point de départ de ces périodes se situe au 1er janvier 1990.*

6.6 Reconnaissance et certification de service

Veolia Eau est depuis de nombreuses années engagé dans des démarches de certification. En 2015, les systèmes de management de la qualité et de l'environnement existants ont été fédérés sous la gouvernance du siège et complétés par un système de management de l'énergie.

Les activités certifiées sont la production et la distribution d'eau potable, la collecte et le traitement des eaux usées et l'accueil et le service aux consommateurs.

Cette triple certification ISO 9001, ISO 14001 et ISO 50001 délivrée par Afnor Certification en novembre 2015 valide, via un tiers indépendant, l'efficacité des méthodes et des outils mis en place et l'engagement d'amélioration continue de l'entreprise. Cette démarche s'inscrit dans le cadre élargi de la politique de l'Eau France qui comprend des objectifs forts en matière de santé et de sécurité au travail.

Notre certification ISO 50001 valide nos démarches d'amélioration de l'efficacité énergétique des installations confiées par nos clients. Elle est reconnue par l'Administration dans le cadre des textes d'application de la directive 2012/27/UE (loi DDADUE) (*)



Certificat
Certificate

N° 2015/69288.4

Page 1 / 6

AFNOR Certification certifie que le système de management mis en place par :
AFNOR Certification certifies that the management system implemented by:

VEOLIA EAU - COMPAGNIE GENERALE DES EAUX

pour les activités suivantes :
for the following activities:

PRODUCTION ET DISTRIBUTION D'EAU POTABLE ET D'EAU DE PROCESS.
COLLECTE ET TRAITEMENT DES EAUX USEES.
ACCUEIL ET SERVICE AUX CONSOMMATEURS.

DRINKING WATER AND PROCESS WATER PRODUCTION AND DISTRIBUTION.
WASTEWATER COLLECTION AND TREATMENT.
CUSTOMER SERVICE.

a été évalué et jugé conforme aux exigences requises par :
has been assessed and found to meet the requirements of:

ISO 50001 : 2011

et est déployé sur les sites suivants :
and is developed on the following locations:

Adresse	N° SIREN
Siège : 21 RUE LA BOETIE FR-75008 PARIS	572025526

Liste des sites certifiés en pages suivantes / List of certified locations on the following pages

(L'ensemble des activités de l'entreprise sur le(s) site(s) donné(s) est couvert par la certification)
(The scope of certification covers all activities carried out on the above-mentioned location(s))

Ce certificat est valable à compter du (année/mois/jour)
This certificate is valid from (year/month/day)

2018-11-11

Jusqu'au
until

2021-08-20

Ce document est signé électroniquement. Il constitue un original électronique à valeur probante.
This document is electronically signed. It constitutes an electronic original with probative value.

Franck LEBEUGLE
Directeur Général d'AFNOR Certification
Managing Director of AFNOR Certification



Flashez ce QR Code
pour vérifier la validité
du certificat



Certificat

Certificate

N° 2015/69287.5

Page 1 / 6

AFNOR Certification certifie que le système de management mis en place par :
AFNOR Certification certifies that the management system implemented by:

VEOLIA EAU - COMPAGNIE GENERALE DES EAUX

pour les activités suivantes :
for the following activities:

PRODUCTION ET DISTRIBUTION D'EAU POTABLE & D'EAU DE PROCESS.
COLLECTE ET TRAITEMENT DES EAUX USEES.
ACCUEIL ET SERVICE AUX CONSOMMATEURS.

DRINKING WATER & PROCESS WATER PRODUCTION AND DISTRIBUTION.
WASTEWATER COLLECTION AND TREATMENT.
CUSTOMER SERVICE.

a été évalué et jugé conforme aux exigences requises par :
has been assessed and found to meet the requirements of:

ISO 9001 : 2015

et est déployé sur les sites suivants :
and is developed on the following locations:

Siège : 21 RUE LA BOETIE FR-75008 PARIS

Liste complémentaire des sites certifiés en annexes / Complementary list of certified locations on appendix

Ce certificat est valable à compter du (année/mois/jour)
This certificate is valid from (year/month/day)

2018-11-10

Jusqu'au
Until

2021-11-09

Ce document est signé électroniquement. Il constitue un original électronique à valeur probatoire.
This document is electronically signed. It stands for an electronic original with probatory value.

Franck LEBEUGLE
Directeur Général d'AFNOR Certification
Managing Director of AFNOR Certification



Flashez ce QR
Code pour vérifier la
validité du certificat

Real certificate electronic available at <https://afnor.org>, valid for as long as the certificate is in progress. The electronic certificate only available at <https://afnor.org>
affiché à tout moment sur le site internet. Pour plus d'informations : ISO 9001 : 2015 Certification de Système de Management, voir la Référence sur <https://afnor.org>
Certificat électronique disponible sur <https://afnor.org>, valide pour aussi longtemps que la certification est en cours. Le certificat électronique uniquement disponible sur <https://afnor.org>
affiche à tout moment sur le site internet. Pour plus d'informations : AFNOR à un système de certification - ISO 9001 : 2015 / Certification de Système de Management

6.7 Actualité réglementaire 2020

Certains textes présentés ci-dessous ont un impact contractuel. Veolia se tient à disposition pour vous aider dans la mise en œuvre de ces textes et évaluer leurs conséquences pour votre service.

Crise sanitaire

A partir de mi-mars 2020, l'actualité réglementaire quel que soit le domaine a été fortement marquée par les mesures d'adaptation à la situation de crise sanitaire.

Deux ordonnances du 25 mars 2020 ont particulièrement impacté le fonctionnement des services d'eau et d'assainissement ; à savoir, d'une part l'ordonnance 2020- 306 relative à la prorogation des délais échus pendant la période d'urgence sanitaire et à l'adaptation des procédures et, d'autre part l'ordonnance 2020-319 portant diverses mesures d'adaptation des règles de passation des contrats de la commande publique.

De très nombreux textes d'application sont venus compléter voire modifier à diverses reprises le dispositif :

- certains comme les décrets 2020-383 du 1^{er} avril 2020 et 2020-453 du 21 avril 2020 pour instaurer des dérogations au principe de suspension des délais en matière de contrôle des ICPE ou d'autosurveillance des installations,
- d'autres tels que le décret 2020- 893 du 22 juillet 2020 pour assouplir temporairement, jusqu'au 10 juillet 2021, les règles applicables aux marchés publics de travaux en autorisant leur passation sans publicité ni mise en concurrence préalables lorsque leur valeur estimée est inférieure à 70 000€HT, ou encore le décret 2020-1261 du 15 octobre 2020 pour pérenniser la suppression du plafonnement des avances dans les marchés publics.

Enfin d'autres textes plus sectoriels ont assoupli certains délais réglementaires; notamment, l'arrêté du 17 juin 2020 (JO du 20 juin 2020) qui a neutralisé le contrôle des compteurs d'eau froide du fait de l'impossibilité d'accès aux compteurs situés en partie privative pendant la période de confinement.

Plan de relance / Dotation de Soutien à l'Investissement Local (DSIL)

L'instruction du 30 juillet 2020 relative à la part exceptionnelle de la dotation de soutien à l'investissement local (DSIL) et à l'accompagnement de la relance dans les territoires, à destination des préfets et des services déconcentrés de l'Etat, préfigure les dispositions du plan de relance annoncé à l'automne 2020. Cette instruction vise à faire part des orientations de la mobilisation de cette dotation. En 2020, les projets traitant de la résilience sanitaire sont rendus éligibles à la DSIL. Cette thématique recouvre notamment des opérations en matière de santé publique et de mise aux normes des équipements sanitaires ou les travaux sur les réseaux d'assainissement.

Subventions d'investissement

Le décret 2020-1129 du 14 septembre 2020 pris pour l'application de l'article L. 1111-11 du code général des collectivités territoriales précise les modalités d'affichage des organismes 'subventionneurs' et du plan de financement lors d'une opération d'exécution d'une opération subventionnée.

Services publics locaux

Commande publique

La loi 2020-1525 du 7 décembre 2020 d'accélération et de simplification de l'action publique, dite "ASAP", modifie certaines dispositions applicables à la commande publique. Elle ajoute en particulier le motif d'intérêt général à ceux pouvant justifier la passation d'un marché sans publicité ni mise en concurrence. Un décret doit définir la notion de "motif d'intérêt général"

Elle étend par ailleurs un dispositif en faveur de l'accès des PME à la commande publique, initialement prévu pour les marchés de partenariat, aux marchés globaux (marchés de conception-réalisation, marchés globaux de performance, marchés globaux sectoriels) dont une part minimale devra être réservée à ces entreprises et aux artisans.

Pérennisant les dispositifs mis en oeuvre pendant la première période d'état d'urgence sanitaire, l'article 132 de la loi crée dans le code de la commande publique une sous-section « règles applicables en cas de circonstances exceptionnelles » visant à assouplir les règles tant au bénéfice des acheteurs publics que de leurs cocontractants en cas de circonstances exceptionnelles.

Enfin, la loi ASAP prévoit les conditions auxquelles, jusqu'au 31 décembre 2022 inclus, les acheteurs peuvent conclure un marché de travaux sans publicité ni mise en concurrence préalables pour répondre à un besoin dont la valeur estimée est inférieure à 100 000 € HT.

Economie circulaire et lutte contre le gaspillage

La loi 2020-105 du 10 février 2020 relative à la lutte contre le gaspillage et à l'économie circulaire, dite "AGEC", comporte un ensemble de dispositions relatives aux services d'eau et d'assainissement qui visent à renforcer l'usage raisonné de la ressource hydrique.

En particulier, les articles 69 et 70 tendent à favoriser l'usage des eaux usées traitées et des eaux de pluie comme ressource « non-conventionnelle » en substitution de l'eau potable. Les cas échéant, ces dispositions seront précisées par décret dans le respect des risques sanitaires et le respect du bon état écologique des cours d'eau. Par exemple, un décret précisera les critères de consommation en eau potable que les constructions nouvelles devront satisfaire dès 2023 pour répondre aux exigences de performances environnementales des bâtiments.

Concernant la réutilisation des eaux usées traitées, les dispositions de la loi AGEC s'inscrivent en cohérence avec le Règlement Européen 2020/741 du 25 mai 2020 (JOUE du 5 juin 2020) relatif aux exigences minimales applicables à la réutilisation de l'eau qui porte exclusivement sur la réutilisation à des fins d'irrigation agricole.

Par ailleurs, à compter du 1er janvier 2022, la loi AGEC stipule que les établissements recevant du public seront tenus d'être équipés d'au moins une fontaine d'eau potable accessible au public, lorsque cette installation est réalisable dans des conditions raisonnables. Le décret 2020-1724 du 28 décembre 2020 en précise la mise en oeuvre.

Information relative à l'environnement

Dans la circulaire du 11 mai 2020 relative à la mise en oeuvre des dispositions régissant le droit d'accès à l'information relative à l'environnement, le Ministère de la Transition Ecologique et Solidaire rappelle aux préfets et à différents établissements publics l'importance du droit d'accès à l'information relative à l'environnement.

Cette circulaire fait suite à la mise en demeure de la France par la Commission Européenne dans le cadre de l'application de la Directive Européenne 2003/4/CE concernant l'accès du public à l'information en matière d'environnement.

Travaux à proximité des réseaux

L'arrêté du 17 juillet 2020 (JO du 2 août 2020) fixe, pour l'année 2020, le barème hors taxes des redevances prévues à l'article L. 554-2-1 du code de l'environnement au titre du financement, par les exploitants des réseaux enterrés, du « Guichet Unique » administré par l'Inéris. Ce téléservice (www.reseaux-et-canalizations.gouv.fr) référence les réseaux de transport et de distribution en vue de prévenir leur endommagement lors de travaux.

Instruction budgétaire et comptable

L'arrêté du 17 décembre 2020 (JO du 29 décembre 2020) relatif à l'instruction budgétaire et comptable M. 4 applicable aux services publics industriels et commerciaux modifie cette instruction qui se décline en plusieurs versions, dont l'instruction M49 pour les services d'eau potable et d'assainissement.

Par ailleurs, le décret 2020-1791 et un arrêté du 30 décembre 2020 (JO du 31 décembre 2020) dressent la liste des comptes assujettis à la M49 bénéficiant de l'automatisation de la gestion du fonds de compensation pour la TVA.

Service public de l'eau

Directive cadre eau potable

La Directive (UE) 2020/2184, publiée le 23 décembre 2020, est entrée en vigueur le 12 janvier 2021 et doit être transposée en droit interne des différents Etats membres dans un délai de deux ans. Elle procède à la refonte de la Directive 98/83/CE du 3 novembre 1998 relative à la qualité des eaux destinées à la consommation humaine.

Les principales thématiques développées sont, outre l'accès à l'eau pour tous et la promotion de l'eau du robinet, un renforcement des exigences en matière de contrôle de la qualité de l'eau avec l'ajout notamment de nouveaux paramètres et le contrôle des matériaux en contact avec l'eau, la mise à disposition des abonnés d'une information adaptée (factures, applications, site internet) sur la qualité de l'eau et des programmes de surveillance de cette qualité appliqués à toutes les eaux.

Préservation de la ressource en eau

Le décret n° 2020-1762 du 30 décembre 2020 relatif à la contribution à la gestion et à la préservation de la ressource en eau vient encadrer la mission non obligatoire de gestion et de préservation de la ressource des services d'eau potable. Ainsi, les services qui assurent tout ou partie du prélèvement en eau utilisée pour l'alimentation en eau potable pourront contribuer au maintien ou à la préservation de la ressource en eau par l'intermédiaire d'un plan d'action dont les mesures seront définies avec les acteurs du territoire concerné.

Captages d'eau potable

L'instruction du Gouvernement du 5 février 2020 relative à la protection des ressources en eau des captages prioritaires utilisés pour la production d'eau destinée à la consommation humaine vise à mobiliser les services de l'État et ses établissements publics pour l'accompagnement des territoires dans la protection des ressources des captages prioritaires utilisés pour la production d'eau potable contre les pollutions par les nitrates et les produits phytosanitaires. Cette instruction s'inscrit dans la continuité des Assises de l'eau et actualise le cadre d'intervention des services de l'Etat et des collectivités.

L'article 61 de la loi 2019-774 du 24 juillet 2019 relative à l'organisation et à la transformation du système de santé a introduit une disposition visant à simplifier la procédure d'instauration et/ou de renouvellement des périmètres de protection des captages d'eau potable, pour les captages dont le débit est inférieur à 100 m³/j. L'arrêté du 6 août 2020 (JO du 9 août 2020) précise le cadre pour cette simplification. Notamment, l'arrêté fixe les critères physico-chimique et microbiologique qui permettent d'accéder à cette simplification. Il impose également une stabilité de la qualité de l'eau prélevée.

Divers ajustements réglementaires sur les Eaux Destinées à la Consommation Humaine

Le décret 2020-1094 du 27 août 2020 relatif à la sécurité sanitaire des eaux et des aliments traite principalement de l'utilisation de « l'eau de mer propre ». Toutefois, ce décret, comprend également un ensemble de dispositions ponctuelles et d'ajustements ou précisions réglementaires diverses portant sur l'eau potable destinée à la consommation humaine. Ces dispositions portent entre autres sur les modalités d'autorisation temporaire pour l'utilisation d'eau en vue de la consommation humaine, les modalités de mise

sur le marché d'un produit ou d'un procédé de nettoyage et de désinfection des installations dont les composants ne figurent pas dans la liste arrêtée par les ministres compétents.

Surveillance de la qualité de l'eau destinée à la consommation humaine (EDCH)

Méthodes d'analyse et conditions d'agrément des laboratoires

L'arrêté du 6 avril 2020 (JO du 23 avril 2020) modifie l'arrêté du 5 juillet 2016 relatif aux conditions d'agrément des laboratoires pour la réalisation des prélèvements et des analyses du contrôle sanitaire des eaux. Cet arrêté précise les conditions d'agrément pour le mesurage du radon-222 dans le cadre du contrôle sanitaire des eaux destinées à la consommation humaine. A compter du 1 janvier 2021, ces laboratoires seront agréés par l'Autorité de Sureté Nucléaire (ASN).

Gestion des non-conformités dans les Eaux Destinées à la Consommation Humaine

L'instruction de la Direction Générale de la Santé, DGS/EA4/2020/67, en date du 29 avril 2020 modifie l'instruction no DGS/EA4/2012/366 du 18 octobre 2012 relative au chlorure de vinyle monomère dans l'eau destinée à la consommation humaine. Par rapport à la précédente instruction d'octobre 2012, l'instruction d'avril 2020 positionne la Collectivité au centre du dispositif de gestion préventive et corrective des risques sanitaires liés à la présence du CVM dans l'eau destinée à la consommation humaine. Ainsi, cette instruction transfère à la Collectivité, et non plus aux ARS, la responsabilité de réaliser les étapes préalables de repérage des canalisations « à risque » et de surveillance de la qualité de l'eau sur les canalisations identifiées comme « à risque ».

En cas de dépassements de la limite de qualité, l'instruction du 29 avril 2020 modifie aussi les délais impartis pour rétablir la qualité de l'eau en fonction des concentrations observées en CVM. Pour autant, cette nouvelle instruction préconise comme prioritaire la mise en œuvre de solutions définitives, fondées essentiellement sur le remplacement des canalisations, plutôt que le recours aux purges (solution considérée non-pérenne).

Traitement des eaux destinées à la consommation humaine.

Deux avis publiés au JO du 19 mars 2020 viennent préciser les caractéristiques et exigences de technologies de traitement des eaux destinées à la consommation humaine : le premier avis porte sur les réacteurs équipés de lampes à rayonnement ultraviolet utilisés en désinfection de l'eau et le second sur les modules de filtration membranaire.

Matériaux en contact avec des eaux destinées à la consommation humaine.

L'arrêté du 25 juin 2020 (JO du 28 juin 2020) relatif aux matériaux et produits métalliques destinés aux installations de production, de distribution et de conditionnement qui entrent en contact avec l'eau destinée à la consommation humaine actualise la liste des compositions autorisées pour les matériaux et objets métalliques en contact avec l'eau potable. Cet arrêté s'inscrit dans le cadre de la révision de la Directive eau potable (adoptée depuis, le 16 décembre 2020) qui demande aux États membres que les substances et matériaux utilisés pour préparer et distribuer l'eau ne présentent pas de risque sanitaire pour le consommateur. Il fixe les dispositions pour y répondre, actualise l'inventaire des matériaux et produits métalliques permis et intègre, dans la réglementation française, la liste des alliages autorisés établie par un groupe de travail coopératif européen de quatre États membres (dont la France).

L'arrêté du 24 juillet 2020 (JO du 5 août 2020) actualise la liste des alliages métalliques sur lesquels un revêtement en étain peut être appliqué. Cet arrêté concerne les matériaux et objets utilisés pour la production, la distribution et le conditionnement d'eau destinée à la consommation humaine. Par rapport au précédent arrêté du 18 janvier 2018, cette liste est complétée de quatre nouveaux alliages à base de cuivre.

Contrôle des compteurs en service

L'arrêté du 26 août 2020 (JO du 30 août 2020) relatif aux instruments de mesure est pris en application du décret 2020-67 du 30 janvier 2020 relatif à la déconcentration des décisions administratives. Cet arrêté

transfère aux préfets de département la vérification des instruments de mesure qui relevait précédemment du service de la métrologie légale du ministère de l'industrie.

Réseaux intérieurs

Le décret n° 2020-1711 du 24 décembre 2020 relatif à l'harmonisation et à la simplification des polices des immeubles, locaux et installations indique que les équipements de production et de distribution d'eau chaude et d'eau froide ainsi que les canalisations d'évacuation d'eaux usées et d'eaux pluviales contribuent à la sécurité et la salubrité des immeubles. A ce titre, le décret précise comment 'la police des immeubles' est en mesure de pouvoir remédier à tout défaut dans leur fonctionnement.

Biodiversité et Qualité des milieux

Mise à jour des SDAGE pour la période 2022 – 2027

Conformément à la Directive Cadre sur l'Eau, les Schémas Directeurs d'Aménagement et de Gestion des Eaux (SDAGE) constituent des documents de planification des politiques de l'eau à l'échelle des six grands bassins hydrologiques métropolitains. Ces documents sont révisés tous les six ans. En 2020, différents textes réglementaires sont venus encadrer les conditions de mises en œuvre de la révision des SDAGE pour la période 2022-2027.

Ainsi, la note technique du 3 mars 2020 relative à la mise à jour des SDAGE et des programmes de mesures associés pour le troisième cycle de gestion de la directive cadre sur l'eau attire la vigilance des préfets coordonnateurs de bassins, sur les points importants à considérer pour leur élaboration par les comités de bassins, et sur les échéances à respecter, en vue de procéder à leur adoption dès avant le 22 décembre 2021.

L'arrêté du 2 avril 2020 (JO du 6 mai 2020) modifie l'arrêté du 17 mars 2006 relatif au contenu des schémas directeurs d'aménagement et de gestion des eaux. Notamment, cet arrêté précise que, désormais, le projet de SDAGE est mis à la disposition du public et non plus soumis à sa consultation. Cet arrêté précise également la liste des documents constitutifs du SDAGE qui seront mis à disposition du public.

Enfin, la note technique du 29 septembre 2020 relative aux objectifs nationaux de réduction des émissions, rejets et pertes de substances dangereuses dans les eaux de surface et à leur déclinaison dans les SDAGE 2022-2027 précise les objectifs de réduction des rejets de substances dangereuses vers les eaux de surface à inscrire dans les Schémas directeurs d'aménagement et de gestion des eaux (SDAGE) tels que prévus au code de l'environnement (article R.212.9).

Surveillance des milieux aquatiques

Dans sa Décision d'Exécution 2020/1161 du 4 août 2020 (JOUE du 6 août 2020), la Commission Européenne procède à l'actualisation de la liste des polluants à surveiller dans les milieux aquatiques. Cette liste rassemble les substances hautement toxiques mais pour lesquelles des données de surveillance sont insuffisantes pour déterminer le risque réel. Cette liste est ainsi complétée de seize nouvelles substances portant celle-ci à 19 substances.

6.8 Glossaire

Le présent glossaire est établi sur la base des définitions de l'arrêté du 2 mai 2007 et de la circulaire n°12/DE du 28 avril 2008 et de compléments jugés utiles à la compréhension du document.

Abonnement :

L'abonnement désigne le contrat qui lie l'abonné au délégataire pour la prestation du service de l'eau ou de l'assainissement conformément au règlement du service. Il y a un abonnement pour chaque point d'accès au service (point de livraison d'eau potable ou de collecte des effluents qui dessert l'abonné, ou installation d'assainissement non collectif).

Abonnés domestiques ou assimilés :

Les abonnés non domestiques sont redevables directement à l'Agence de l'eau pour les redevances de pollution et de modernisation des réseaux perçues habituellement sur les factures d'eau et d'assainissement. Il s'agit d'établissements dont les activités sont définies par un arrêté du 21/12/2017, et dont le volume d'activité dépasse certains seuils. Les abonnés non domestiques ne doivent pas être confondus avec les abonnés industriels. La notion d'abonnés industriels correspond à des critères propres au règlement de service.

Capacité de production :

Volume qui peut être produit par toutes les installations de production pour un fonctionnement journalier de 20 heures chacune (unité : m³/jour).

Certification ISO 14001 :

Cette norme concerne le système de management environnemental. La certification s'applique aux aspects environnementaux que Veolia Eau peut maîtriser et sur lesquels il est censé avoir une influence. Le système vise à réduire les impacts liés à nos produits, activités et services sur l'environnement et à mettre en place des moyens de prévention des pollutions, en s'intéressant à la fois aux ressources et aux sous-produits du traitement dans le respect de la législation en vigueur et la perspective d'une amélioration continue.

Certification ISO 9001 :

Cette norme concerne le système de management de la qualité. La certification ISO 9001 traduit l'engagement de Veolia à satisfaire les attentes de ses clients par la qualité des produits et des services proposés et l'amélioration continue de ses performances.

Certification ISO 22000 :

Attestation fournie par un organisme certificateur qui valide la démarche de sécurité alimentaire effectuée par le délégataire.

Certification ISO 50001 :

Cette norme concerne le système de management de l'énergie. Ce système traduit l'engagement de Veolia à analyser ses usages et ses consommations énergétiques pour privilégier la performance énergétique dans le respect de la législation en vigueur et la perspective d'une amélioration continue.

Certification OHSAS 18001 :

Cette norme concerne le système de management de la santé et de la sécurité au travail.

Consommateur – abonné (client) :

Le consommateur abonné est une personne physique ou morale ayant souscrit un ou plusieurs abonnements auprès de l'opérateur du service public (par exemple service de l'eau, de l'assainissement, etc.). Il est par définition desservi par l'opérateur. Il peut être titulaire de plusieurs abonnements, en des lieux géographiques distincts appelés points de service et donc avoir plusieurs points de service. Pour distinguer les services, on distingue les consommateurs eau, les consommateurs assainissement collectif et les consommateurs assainissement non collectif. Il perd sa qualité de consommateur abonné à un point de service donné lorsque le service n'est plus délivré à ce point de service, de façon définitive, quelle que soit sa situation vis-à-vis de la facturation (il n'est plus desservi, mais son compte peut ne pas encore être soldé).

Pour Veolia, un consommateur abonné correspond à un abonnement : le nombre de consommateurs abonnés est égal au nombre d'abonnements.

Consommation individuelle unitaire :

Consommation annuelle des consommateurs particuliers individuels divisée par la durée de la période de consommation et par le nombre de consommateurs particuliers individuels et collectifs (unité : m³/client/an).

Consommation globale unitaire :

Consommation annuelle totale des clients divisée par la durée de la période de consommation et par le nombre de clients (unité : m³/consommateur/an).

Délai maximal d'ouverture des branchements pour les nouveaux abonnés défini par le service et taux de respect de ce délai [D 151.0] :

Ce délai est le temps exprimé en heures ou en jours sur lequel s'engage le service pour ouvrir un branchement neuf (hors délai de réalisation des travaux) ou remettre en service un branchement existant. Le taux de respect est exprimé en pourcentage du nombre de demandes d'ouverture d'un branchement pour lesquelles le délai est respecté. (Arrêté du 2 mai 2007)

Développement durable :

Le rapport Brundtland a défini en 1987 la notion de développement durable comme « un développement qui répond aux besoins du présent sans compromettre la capacité des générations futures de répondre aux leurs ». La conférence de Rio de 1992 a popularisé cette définition de développement économique efficace, équitable et soutenable, et celle de programme d'action ou « Agenda 21 ». D'autres valeurs sont venues compléter ces notions initiales, en particulier être une entreprise responsable, respecter les droits humains, assurer le droit des habitants à disposer des services essentiels, favoriser l'implication de la société civile, faire face à l'épuisement des ressources et s'adapter aux évolutions climatiques.

Les Objectifs du Développement Durable (ODD) de l'agenda 2030 sont un ensemble de 17 objectifs établis en 2015 par les Nations Unies et concernent tous les pays (développés et en voie de développement), dont l'objectif 6 : Garantir l'accès de tous à l'eau et à l'assainissement.

Ces nouveaux objectifs succèdent aux Objectifs du Millénaire pour le Développement (OMD de 2000 à 2015) pour réduire la pauvreté dans les pays en voie de développement (à ce titre Veolia a contribué à l'accès de 6,5 millions de personnes à l'eau potable et a raccordé près de 3 millions de personnes aux services d'assainissement dans les pays émergents).

Eau souterraine influencée :

Eaux d'origine souterraine provenant de milieux fissurés présentant une turbidité périodique importante et supérieure à 2 NFU.

HACCP :

Hazard Analysis Critical Control Point : méthode d'identification et de hiérarchisation des risques développée à l'origine dans le secteur agroalimentaire, cette méthode est depuis utilisée pour les systèmes d'alimentation en eau potable.

Indice d'avancement de la protection de la ressource en eau [P108.3] :

La valeur de cet indice est comprise entre 0 et 100 %, avec le barème suivant :

- ✓ 0 % : aucune action ;
- ✓ 20 % : études environnementale et hydrogéologique en cours ;
- ✓ 40 % : avis de l'hydrogéologue rendu ;
- ✓ 50 % : dossier déposé en préfecture;
- ✓ 60 % : arrêté préfectoral ;
- ✓ 80 % : arrêté préfectoral complètement mis en œuvre (terrains acquis, servitudes mises en place, travaux terminés) ;
- ✓ 100 % : arrêté préfectoral complètement mis en œuvre (comme ci-dessus), et mise en place d'une procédure de suivi de l'application de l'arrêté.

En cas d'achat d'eau à d'autres services publics d'eau potable par le service ou de ressources multiples, l'indicateur est établi pour chaque ressource et une valeur globale est calculée en tenant compte des volumes annuels d'eau produits ou achetés à d'autres services publics d'eau potable.

Indice de connaissance et de gestion patrimoniale des réseaux d'eau potable [P103.2] :

Cet indicateur évalue, sur une échelle de 0 à 120 points, à la fois :

- ✓ le niveau de connaissance du réseau et des branchements,
- ✓ et l'existence d'une politique de renouvellement pluri-annuelle du service d'assainissement collectif.

L'échelle est de 0 à 100 points pour les services n'exerçant pas la mission de distribution.

Fiche indicateur disponible sur le site de l'Observatoire national des services d'eau et d'assainissement : <http://services.eaufrance.fr/>

Indice linéaire de pertes en réseau [P106.3] :

L'indice linéaire de pertes en réseau est égal au volume perdu dans les réseaux par jour et par kilomètre de réseau (hors linéaires de branchements). Cette perte est calculée par différence entre le volume mis en distribution et le volume consommé autorisé. Il est exprimé en m³/km/jour.

Indice linéaire des volumes non comptés [P105.3] :

L'indice linéaire des volumes non comptés est égal au volume journalier non compté par kilomètre de réseau (hors linéaires de branchements). Le volume non compté est la différence entre le volume mis en distribution et le volume comptabilisé. L'indice est exprimé en m³/km/jour.

Nombre d'habitants desservis (Estimation du) [D101.0] :

Il s'agit de la population totale (avec 'double compte') desservie par le service, estimée par défaut à partir des populations authentifiées annuellement par décret pour les communes du service et des taux de couverture du service sur ces communes. Conformément à la réglementation en vigueur, l'exercice de l'année N donne le recensement de l'année N-3.

Parties prenantes :

Acteurs internes et externes intéressés par le fonctionnement d'une organisation, comme un service d'eau ou d'assainissement : salariés, clients, fournisseurs, associations, société civile, pouvoirs publics ...

Prélèvement :

Un prélèvement correspond à l'opération permettant de constituer un ou plusieurs échantillons cohérents (un échantillon par laboratoire) à un instant donné (ou durant une période donnée) et à un endroit donné (1 prélèvement = n échantillons pour n laboratoires). (Circulaire n° 12/DE du 28 avril 2008)

Rendement du réseau de distribution [P104.3] :

Le rendement du réseau est obtenu en faisant le rapport entre, d'une part le volume consommé autorisé augmenté du volume vendu à d'autres services publics d'eau potable et, d'autre part le volume produit augmenté des volumes achetés à d'autres services publics d'eau potable. Le volume consommateurs sans comptage et le volume de service du réseau sont ajoutés au volume comptabilisé pour calculer le volume consommé autorisé. Le rendement est exprimé en pourcentage. (Arrêté du 2 mai 2007)

La Loi Grenelle 2 a imposé un rendement minimum à atteindre pour chaque réseau de distribution, dont la valeur dépend de la densité de l'habitat et de la taille du service, ainsi que de la disponibilité de la ressource en eau. Cette valeur « seuil » est définie par le décret 2012-97 du 27 janvier 2012. Cette définition réglementaire est transcrite dans la formule générique donnée ci-après :

$$\text{Objectif Rdt Grenelle 2} = \text{Min} (A + 0,2 \text{ ILC} ; 85)$$

Avec :

- ✓ Objectif Rdt Grenelle 2 exprimé en % ;
- ✓ ILC : Indice Linéaire de Consommation (m³/j/km) qui traduit la densité de l'habitat et la taille du service ;

- ✓ A = 65 dans la majorité des situations excepté pour les réseaux alimentés, d'une part, par une ressource en eau classée en Zone de Répartition des Eaux (ZRE) et, d'autre part, par des prélèvements supérieurs à 2 Mm³/an où le terme A prend alors la valeur de 70 (pour tenir compte de la faible disponibilité de la ressource en eau).

Réseau de desserte :

Ensemble des équipements publics (canalisations et ouvrages annexes) acheminant de manière gravitaire ou sous pression l'eau potable issue des unités de potabilisation jusqu'aux points de raccordement des branchements des abonnés ou des appareils publics (tels que les bornes incendie, d'arrosage, de nettoyage...) et jusqu'aux points de livraison d'eau en gros. Il est constitué de réservoirs, d'équipements hydrauliques, de conduites de transfert, de conduites de distribution mais ne comprend pas les branchements.

Réseau de distribution :

Le réseau de distribution est constitué du réseau de desserte défini ci-dessus et des conduites de branchements.

Résultat d'analyse :

On appelle résultat d'analyse chaque valeur mesurée pour chaque paramètre. Ainsi pour un prélèvement effectué, il y a plusieurs résultats d'analyse (1 résultat par paramètre).

Taux d'impayés [P154.0] :

Il correspond au taux d'impayés au 31/12 de l'année N sur les factures émises au titre de l'année N-1. Le montant facturé au titre de l'année N-1 comprend l'ensemble de la facture, y compris les redevances prélèvement et pollution, la taxe Voies Navigables de France et la TVA liée à ces postes. Pour une facture donnée, les montants impayés sont répartis au prorata hors taxes et redevances de la part « eau » et de la part « assainissement ». Sont exclues les factures de réalisation de branchements et de travaux divers. (Arrêté du 2 mai 2007)

Taux d'occurrence des interruptions du service non programmées [P151.1] :

Nombre de coupures d'eau, par millier d'abonnés, survenues au cours de l'année pour lesquelles les abonnés concernés n'ont pas été informés au moins 24h à l'avance.

Les coupures de l'alimentation en eau liées à des problèmes qualitatifs sont prises en compte.

Les coupures chez l'abonné lors d'interventions effectuées sur son branchement ne sont pas prises en compte.

Taux de mensualisation :

Pourcentage du nombre total de clients (consommateurs particuliers, clients industriels, etc.) ayant opté pour un règlement mensuel par prélèvement bancaire.

Taux de prélèvement :

Pourcentage du nombre total de clients (consommateurs particuliers, clients industriels, etc.) ayant opté pour un règlement des factures par prélèvement bancaire.

Taux de conformité aux paramètres microbiologiques [P101.1] :

Pour les services desservant plus de 5 000 habitants ou produisant plus de 1 000 m³/j : pourcentage des prélèvements aux fins d'analyses microbiologiques jugés conformes selon la réglementation en vigueur. Les prélèvements considérés sont :

- ✓ Ceux réalisés par l'ARS dans le cadre du Contrôle Sanitaire en application de l'arrêté du 11 janvier 2007 relatif au programme de prélèvements et d'analyses du contrôle sanitaire pour les eaux fournies par un réseau de distribution pris en application des articles R. 1321-10, R. 1321-15 et R. 1321-16 du code de la santé publique

- ✓ Et le cas échéant ceux réalisés par le délégataire dans le cadre de sa surveillance lorsque celle-ci se substitue en partie au Contrôle Sanitaire dans le cadre de l'arrêté du 21 novembre 2007 relatif aux modalités de prise en compte de la surveillance des eaux destinées à la consommation humaine dans le cadre du contrôle sanitaire, pris en application de l'article R. 1321-24 du code de la santé publique

Pour les services desservant moins de 5 000 habitants et produisant moins de 1 000 m³/j : nombre de prélèvements aux fins d'analyses microbiologiques effectués dans l'année et parmi ceux-ci nombre de prélèvements non conformes

Taux de conformité aux paramètres physico-chimiques [P102.1] :

Pour les services desservant plus de 5 000 habitants ou produisant plus de 1 000 m³/j : pourcentage des prélèvements aux fins d'analyses physico-chimiques jugés conformes selon la réglementation en vigueur. Les prélèvements considérés sont :

- ✓ ceux réalisés par l'ARS dans le cadre du Contrôle Sanitaire en application de l'arrêté du 11 janvier 2007 relatif au programme de prélèvements et d'analyses du contrôle sanitaire pour les eaux fournies par un réseau de distribution pris en application des articles R. 1321-10, R. 1321-15 et R. 1321-16 du code de la santé publique.
- ✓ et le cas échéant ceux réalisés par l'opérateur dans le cadre de sa surveillance lorsque celle-ci se substitue en partie au Contrôle Sanitaire dans le cadre de l'arrêté du 21 novembre 2007 relatif aux modalités de prise en compte de la surveillance des eaux destinées à la consommation humaine dans le cadre du contrôle sanitaire, pris en application de l'article R. 1321-24 du code de la santé publique

Pour les services desservant moins de 5 000 habitants et produisant moins de 1 000 m³/j : nombre de prélèvements réalisés en vue d'analyses physico-chimiques effectués dans l'année et parmi ceux-ci nombre de prélèvements non conformes

Taux de mutation (demandes d'abonnement) :

Nombre de demandes d'abonnement (mouvement de consommateurs) rapporté au nombre total de consommateurs, exprimé en pour cent.

Taux de réclamations [P155.1] :

Ces réclamations peuvent être reçues par l'opérateur ou directement par la collectivité. Un dispositif de mémorisation et de suivi des réclamations écrites est à mettre en œuvre. Le taux de réclamations est le nombre de réclamations écrites rapporté au nombre d'abonnés divisé par 1 000. Sont prises en compte les réclamations relatives à des écarts ou des non-conformités vis-à-vis d'engagements contractuels, d'engagements de service, notamment au regard du règlement de service, ou vis-à-vis de la réglementation, à l'exception de celles relatives au niveau de prix.

Volume acheté en gros (ou acheté à d'autres services d'eau potable) :

Le volume acheté en gros est le volume d'eau potable en provenance d'un service d'eau extérieur. Il est strictement égal au volume importé.

Volume comptabilisé :

Le volume comptabilisé résulte des relevés des appareils de comptage des abonnés (circulaire n° 12/DE du 28 avril 2008). Ce volume n'inclut pas le volume vendu en gros.

Volume consommateurs sans comptage :

Le volume consommateurs sans comptage est le volume utilisé sans comptage par des usagers connus, avec autorisation.

Volume consommé autorisé :

Le volume consommé autorisé est, sur le périmètre du service, la somme du volume comptabilisé, du volume consommateurs sans comptage et du volume de service du réseau.

Volume de service du réseau :

Le volume de service du réseau est le volume utilisé pour l'exploitation du réseau de distribution.

Volume mis en distribution :

Le volume mis en distribution est la somme du volume produit et du volume acheté en gros (importé) diminué du volume vendu en gros (exporté).

Volume produit :

Le volume produit est le volume issu des ouvrages de production du service pour être introduit dans le réseau de distribution. Le volume de service de l'unité de production n'est pas compté dans le volume produit.

Volume vendu en gros (ou vendu à d'autres services d'eau potable) :

Le volume vendu en gros est le volume d'eau potable livré à un service d'eau extérieur. Il est strictement égal au volume exporté.

6.9 Listes d'interventions

6.9.1 LISTE DES FUITES SUR CANALISATIONS

Commune	Date	Adresse	Diamètre	Commentaires
LOUVRES	09/01/2020	RUE DE NORMANDIE ANGLE ROUSSILLON		FORTE
LOUVRES	14/01/2020	14 SQUARE DE NICE	60	PEHD
LOUVRES	28/02/2020	2 SQUARE DE PORT BOU		PEHD
LOUVRES	01/09/2020	4 SQUARE D'AMBOISE	60	PEHD

6.9.2 LISTE DES FUITES SUR ÉQUIPEMENTS

Commune	Date de réalisation	Voie	Équipement
21 SQUARE DE NIMES	26/08/2020	21 SQUARE DE NIMES	DECHARGE

6.9.3 LISTE DES FUITES SUR BRANCHEMENTS

Commune	Date	Adresse	Diamètre
LOUVRES	15/01/2020	11 RUE BRANLY	15
LOUVRES	22/01/2020	3 SENTIERS DE VILLERON	
LOUVRES	20/03/2020	10 SQUARE DE CAGNES	
LOUVRES	17/10/2020	25 SQUARE MONT LOUIS	20
LOUVRES	13/10/2020	15 SQUARE MONT LOUIS	20
LOUVRES	28/09/2020	37 SQUARE DE NIMES	20

6.9.4 LISTE DES ARRÊTS D'EAU NON PROGRAMMÉS

Commune	Date intervention	Type d'intervention	Linéaire coupé en m	Durée en mn
LOUVRES	14/01/2020	CANALISATION	100	2
LOUVRES	28/02/2020	CANALISATION	180	100
LOUVRES	20/03/2020	BRANCHEMENT	60	7
LOUVRES	01/09/2020	CANALISATION	100	120
LOUVRES	26/08/2020	DECHARGE	360	100

6.9.5 LISTE DES ARRÊTS D'EAU PROGRAMMÉS

Commune	Date d'intervention	Type d'intervention	Linéaire coupé (en m)	Durée (en mn)
LOUVRES	29/09/2020	COMPTEUR	60	7

Ressourcer le monde

Credits photos : © Gettyimages